



MUCA0174

Zibi S. A.
ul. Wirażowa 119
02-145 Warszawa
tel. 022 32-89-111
fax. 022 32-89-112
e-mail: zibi@zibi.pl
www.zibi.pl

**Elektroniczny instrument muzyczny
GP - 510**

CELVIANO

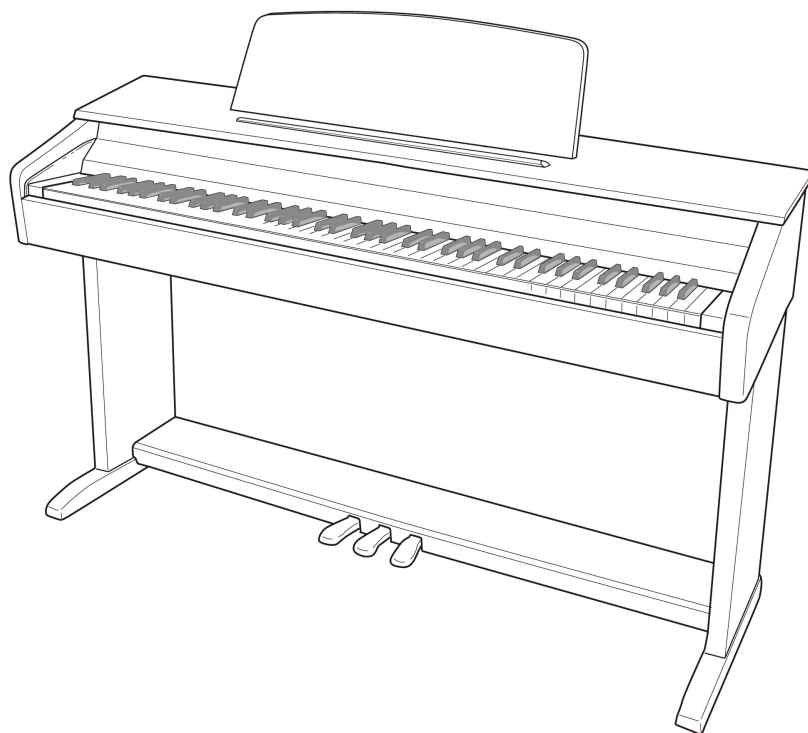

Przed przystąpieniem do korzystania z instrumentu prosimy o zapoznanie się ze wskazaniami odnośnie bezpieczeństwa.

ISTOTNE WSKAZANIA ODNOŚNIE BEZPIECZEŃSTWA

1. Należy zapoznać się z niniejszą instrukcją obsługi.
2. Prosimy zachowanie niniejszej instrukcji obsługi.
3. Należy przestrzegać wszystkich ostrzeżeń.
4. Należy postępować zgodnie ze wskazówkami.
5. Nie należy korzystać z niniejszego instrumentu w pobliżu wody.
6. Instrument należy przecierać wyłącznie suchą szmatką.
7. Nie należy zasłaniać otworów wentylacyjnych. Instrument należy instalować zgodnie z instrukcją producenta.
8. Nie należy instalować instrumentu w pobliżu źródeł ciepła takich jak grzejniki, piecyki, panele grzejne lub inne urządzenia generujące ciepło (łącznie ze wzmacniaczami).
9. Nie należy demontować i przerabiać wtyczki z uziemieniem. Wtyczka z uziemieniem posiada dwa otwory oraz bolec podłączenia do uziemienia. Uziemienie pełni funkcję zabezpieczającą. Jeśli wtyczka dołączona do instrumentu nie pasuje do gniazda zasilania, to ewentualne modyfikacje może przeprowadzać jedynie elektryk posiadający stosowne uprawnienia.
10. Należy tak poprowadzić kabel zasilający, aby nikt po nim nie chodził oraz by nie był przycinany szczególnie w pobliżu wtyczek, gniazd oraz miejsc, w których wychodzi z urządzenia.
11. Należy korzystać wyłącznie z akcesoriów / podłączeń określonych przez producenta.
12. Należy korzystać wyłącznie z wózków, podstaw, stojaków, statywów, uchwytów lub stolików zalecanych i określonych przez producenta lub sprzedawanych łącznie z instrumentem. W przypadku korzystania z wózka należy szczególnie uważać przy przesuwaniu zestawu, aby instrument nie przewrócił się i nie uderzył nikogo.
13. Podczas burzy, wyładowań atmosferycznych oraz gdy instrument nie jest używany przez długi okres czasu należy odłączyć go od gniazda zasilania.
14. Serwisowanie instrumentu należy powierzać jedynie wykwalifikowanemu personelowi. Interwencja serwisu jest niezbędna, jeśli instrument ulegnie uszkodzeniu w jakikolwiek sposób, np. uszkodzenia kabla zasilającego oraz wtyczki, rozlanie się płynu wyświetlacza ciekłokrystalicznego, a także w przypadku, gdy instrument upadnie, gdy był narażony na działanie deszczu lub wilgoci, gdy nie działa normalnie lub gdy został silnie uderzony.



Nie należy narażać instrumentu na zachlapania i nie należy stawiać na nim żadnych wazonów ani innych naczyń wypełnionych cieczami. Zgaszony wskaźnik zasilania nie oznacza, że urządzenie zostało całkowicie odłączone od sieci elektrycznej. Jeśli zachodzi potrzeba całkowitego odłączenia prądu od urządzenia, należy odłączyć z gniazdka kabel zasilający. Mając to na względzie należy tak ustawiać urządzenie, aby zapewniony był łatwy i bezpieczny dostęp do kabla zasilającego.

WSKAZANIE

Niniejszy sprzęt został przetestowany i stwierdzono, że jest zgodny z ograniczeniami dla urządzeń Class B, stosownie do części 15 reguł FCC. Ograniczenia te zostały nałożone, aby zapewnić odpowiednią ochronę przed szkodliwą interferencją w instalacjach domowych. Niniejszy sprzęt generuje, wykorzystuje oraz może emitować fale o częstotliwościach radiowych i jeśli nie zostanie zainstalowany i użytkowany zgodnie z instrukcją może powodować szkodliwą interferencję w komunikacji radiowej.

Jednakże nie ma gwarancji, że w przypadku poszczególnych instalacji nie nastąpi interferencja fal. Jeśli niniejszy sprzęt powoduje szkodliwą interferencję w stosunku do odbiorników radiowych i telewizyjnych, co można stwierdzić przez włączenie i wyłączenie niniejszego sprzętu, zaleca się by użytkownik spróbował zapobiec występującej interferencji podejmując następujące kroki:

- Dokonać regulacji anteny odbiorczej lub przestaw ją.
- Zwiększ odległość pomiędzy aparatem, a danym odbiornikiem
- Podłącz sprzęt do gniazda zasilania w innym obwodzie elektrycznym niż ten, do którego jest podłączony odbiornik.
- W celu uzyskania dodatkowej pomocy skontaktuj się z dealerem lub doświadczonym technikiem radiowo-telewizyjnym.

Ostrzeżenie FCC

Wszelkie zmiany i modyfikacje, które nie zostały w sposób wyraźny zaaprobowane przez producenta mogą pozbawić użytkownika uprawnień do korzystania ze sprzętu.

Deklaracja zgodności

Numer modelu: GP-510

Nazwa handlowa: CASIO COMPUTER CO., LTD. Strona odpowiedzialna: CASIO, INC.

Adres: 570 MT. PLEASANT AVENUE, DOVER, NEW JERSEY 07801 Numer telefonu: 973-361-5400

Niniejsze urządzenie jest zgodne z częścią 15 reguł FCC, na użytkowanie urządzenia nałożone są dwa wymienione poniżej warunki:

(1) Niniejsze urządzenie nie może powodować szkodliwej interferencji oraz (2) niniejsze urządzenie musi akceptować dowolną interferencję powodowaną przez inne urządzenia, łącznie z taką interferencją, która może powodować również niepożądane operacje.

Uwaga!

Przed rozpoczęciem korzystania z produktu prosimy o zwrócenie uwagi na następujące elementy:

- Zanim rozpoczniesz korzystanie z zasilacza AD-E24500LW, należy sprawdzić czy nie jest on uszkodzony. Sprawdź również czy nie jest przerwany lub przecięty przewód zasilający, ani czy nie widać innych śladów jego uszkodzenia. Dzieci nigdy nie powinny korzystać z uszkodzonego zasilacza.
- Niniejszy produkt nie jest przeznaczony dla dzieci poniżej trzech lat.
- Należy korzystać wyłącznie z zasilacza CASIO AD- E24500LW.
- Zasilacz przeznaczony do niniejszego urządzenia nie jest zabawką.
- Przed rozpoczęciem czyszczenia instrumentu należy wyłączyć zasilacz.

Deklaracja zgodności z normami Unii Europejskiej



Niniejsze oznaczenie ma zastosowanie jedynie w krajach UE.



Producent :

CASIO COMPUTER CO., LTD.

6-2, Hon-machi 1-chome, Shibuya-ku, Tokyo 151-8543, Japan

Strona odpowiedzialna w Unii Europejskiej:

CASIO EUROPE GmbH

Casio-Platz 1, 22848 Norderstedt, Germany

Spis treści

Informacje ogólne	4	Aby skonfigurować ustawienia metronomu	21																																										
Pokrywa klawiatury	5	Zmiana reakcji klawiatury na siłę uderzeń	(Touch Response).....	22																																									
Otwieranie pokrywy klawiatury	5	Aby zmienić czułość klawiatury na siłę	uderzeń	22																																									
Zamykanie pokrywy klawiatury	5	Zmiana stroju instrumentu (Transpozycja,	Strojenie, Przesunięcie o oktawę)	23																																									
Zasilanie	6	Aby zmienić strój w półtonowych krokach	(Transpozycja).....	23																																									
Włączanie i wyłączanie instrumentu.....	6	Precyzyjne strojenie (Tuning).....	23																																										
Automatyczne wyłączanie	6	Aby zmienić krzywą strojenia (Stretch	Tuning).....	24																																									
Regulacja poziomu głośności	6	Przesunięcie o oktawę	24																																										
Regulacja kontrastu wyświetlacza	7	Zmiana temperatury instrumentu	25																																										
Przywracanie fabrycznych ustawień	domyślnych cyfrowego pianina.....	7																																											
Korzystanie z funkcji blokady operacji.....	7																																												
Operacje wspólne dla wszystkich trybów	8	Konfigurowanie ustawień, by odpowiadały	gatunkowi muzycznemu oraz miejscu	wykonywania utworów (Scene)	26																																								
Informacje o ekranie głównym.....	8	Przywoływanie parametrów SCENE.....	26	Sprawdzanie dźwięku określonego programu	SCENE (Scene Song).....	26																																							
Poruszanie się pomiędzy ekranami.....	8	Tworzenie własnego programu Scene	(User Scene).....	27	Zapisywanie własnego programu Scene	(User Scene).....	27																																						
Wybór pozycji (parametru) w celu zmiany	ustawienia.....	8	Rodzaje utworów wspierających zapisywa-	nie własnego programu Scene	(User Scene)	28	Kasowanie własnego programu Scene	(User Scene).....	28																																				
Zmiana wartości liczbowych	8	Sekwencyjne przewijanie wartości	8	Szybsze przewijanie wartości	8	Ustawianie skróconego menu	9	Uruchamianie i zatrzymywanie	odtworzenia	9	Aby powtórzyć odtwarzanie określonego	fragmentu utworu.....	9																																
Gra z wybranym brzmieniem	10	Korzystanie z zapisanych utworów	(Odtwarzanie koncertu,	Biblioteka Muzyczna)	29	Odtwarzanie koncertu	29	Aby odsłuchać koncert (Tryb Listen)	29	Aby grać równoległe z orkiestrą	wykorzystując odtwarzany koncert	(Tryb Play).....	30	Aby ustawić poziom głośności odtwarzania	koncertu	31	Odtwarzanie koncertów pobranych	z komputera, itp.	31	Aby zapisać pobrany z komputera koncert	na pamięci USB.....	31	Aby odtworzyć koncert pobrany z komputera.	31	Biblioteka muzyczna	31	Odtwarzanie wybranych utworów z biblioteki	muzycznej	32	Ćwiczenie utworów z biblioteki muzycznej	33	Odtwarzanie danych audio zapisanych	w pamięci USB.....	33	Aby ustawić poziom głośności odtwarzania	dla danych utworu	33								
Wybór brzmienia.....	10	Aby nacisnąć przycisk grupy i wybrać	brzmienie fortepianowe	10	Aby skorzystać z przycisku grupy do wyboru	innych brzmień	10	Aby skorzystać z listy brzmień do wyboru	brzmienia.....	11	Korzystanie z pedałów cyfrowego pianina	11	Aby ustawić pozycję wciśnięcia pedału do	połowy	12	Regulacja charakterystyki dźwięku	elektrycznego pianina	13	Korzystanie z efektów.....	15	Aby zastosować symulator sali koncertowej... 15	Aby zastosować do brzmienia efekt Chorus... 16	Aby dostosować efekt brilliance	16	Informacje dotyczące DSP	16	Podział klawiatury dla gry w duecie.....	17	Aby zmienić oktawy dla klawiatury duetu	18	Nakładanie dwóch brzmień	18	Aby zmienić balans głośności pomiędzy	dwoma nakładanymi brzmieniami.....	19	Aby zmienić oktawę dla każdego z brzmień ... 19	Podział klawiatury pomiędzy dwa różne	brzmienia	20	Aby zmodyfikować ustawienia podziału.....	21	Korzystanie z metronomu.....	21	Aby uruchomić lub zatrzymać metronom.....	21
Utwór demonstracyjny	34	Odtwarzanie utworu demonstracyjnego	34	Porównywanie brzmień fortepianowych	35																																								

Nagrywanie i odtwarzanie	36
Nagrywanie MIDI do wbudowanej pamięci utworów instrumentu	38
Aby nagrać określoną ścieżkę utworu	38
Aby nagrać inną ścieżkę utworu	39
Aby skonfigurować ustawienia wstępnego odliczania	39
Aby odtworzyć dane z pamięci Cyfrowego Pianina	40
Aby ustawić poziom głośności nagranych utworów MIDI	40
Aby skasować nagrane dane	40
Nagrywanie na pamięć USB (Audio Recorder)	41
Nagrywanie gry na instrumencie na pamięć USB	41
Aby nagrać grę na instrumencie podczas odtwarzania nagrań MIDI lub danych utworu	42
Aby odtworzyć dane nagrane na pamięć USB	42
Aby dostosować poziom głośności odtwarzania nagrań audio	42
Aby skasować aktualnie wybrane dane audio	43
Konfigurowanie ustawień instrumentu	44
Aby skonfigurować ustawienia instrumentu	44
Lista parametrów	45
Pamięć USB	50
Przygotowywanie pamięci USB	51
Obsługiwane rodzaje pamięci USB	51
Rodzaje danych obsługiwanych przez cyfrowe pianino	52
Podłączanie pamięci USB do cyfrowego pianina i odłączanie jej	53
Formatowanie pamięci USB	54
Zapisywanie standardowych danych utworów w pamięci USB	54
Zapisywanie danych cyfrowego pianina na pamięć USB	55
Ładowanie danych z pamięci USB do pamięci cyfrowego pianina	56
Kasowanie danych z pamięci USB	57
Zmiana nazwy pliku w pamięci USB	57
Wskaźniki błędów	58
Podłączanie do komputera	59
Minimalne wymagania systemu komputerowego	59
Podłączanie cyfrowego pianina do komputera	59
Korzystanie z MIDI	60
Co to jest MIDI?	60

Przygotowanie pianina..... **61**

Montaż podstawy	61
Podłączanie kabli	64
Instalowanie podstawy na nuty i zaczepu słuchawek	65
Otwieranie i zamykanie pokrywy pianina	66
Usuwanie taśmy zabezpieczającej z cyfrowego pianina	67
Zasilanie	67
Podłączanie słuchawek	68
Podłączanie sprzętu audio i wzmacniacza	68
Załączone i opcjonalne akcesoria	69

Rozwiązywanie problemów..... **70**

Informacje dodatkowe..... **72**

Dane techniczne produktu	72
Ostrzeżenia dotyczące obsługi	74

Dodatek

Lista brzmień	A-1
Lista koncertów	A-3
Lista utworów z biblioteki muzycznej	A-3
Lista fortepianowych utworów demonstracyjnych	A-3
Lista programów SCENE	A-4

Tablica implementacji MIDI

Za wyjątkiem kopii wykonywanej dla potrzeb własnych użytkownika i do osobistego użytku powielanie niniejszej instrukcji w części lub w całości jest zabronione bez uzyskania uprzedniej pisemnej zgody ze strony CASIO. Niniejsza instrukcja chroniona jest prawem autorskim.

W ŻADNYM WYPADKU FIRMA CASIO NIE PONOSI ODPOWIEDZIALNOŚCI ZA ŻADNEGO RODZAJU SZKODY (W TYM MIĘDZY INNYMI SZKODY POLEGAJĄCE NA UTRACIE ZYSKÓW, PRZERWIE W PROWADZONEJ DZIAŁALNOŚCI, UTRACIE INFORMACJI), JAKIE WYNIKAŁYBY Z UŻYCIA LUB NIEMOŻLIWOŚCI UŻYCIA NINIEJSZEJ INSTRUKCJI LUB PRODUKTU. DOTYCZY TO TAKŻE PRZYPADKÓW, GDY CASIO BYŁO INFORMOWANE O MOŻLIWOŚCI WYSTĄPIENIA TEGO TYPU SZKÓD.

Treści zawarte w niniejszej instrukcji obsługi mogą ulec zmianie bez uprzedzenia.

Rzeczywisty wygląd produktu może różnić się od pokazanego na ilustracjach w niniejszej instrukcji obsługi.

Nazwy firm oraz produktów użyte w niniejszej instrukcji obsługi mogą być znakami handlowymi lub zarejestrowanymi znakami handlowymi innych podmiotów.

Informacje ogólne

Podane tu nazwy poszczególnych przycisków zawsze przedstawiane są w niniejszej instrukcji obsługi pogrubioną czcionką. Choć rzeczywisty wyświetlacz instrumentu pokazuje jasne wskazania na ciemnym tle, to ekrany przedstawione w niniejszej instrukcji obsługi przy opisie poszczególnych procedur prezentują ciemne wskazania na jasnym tle.

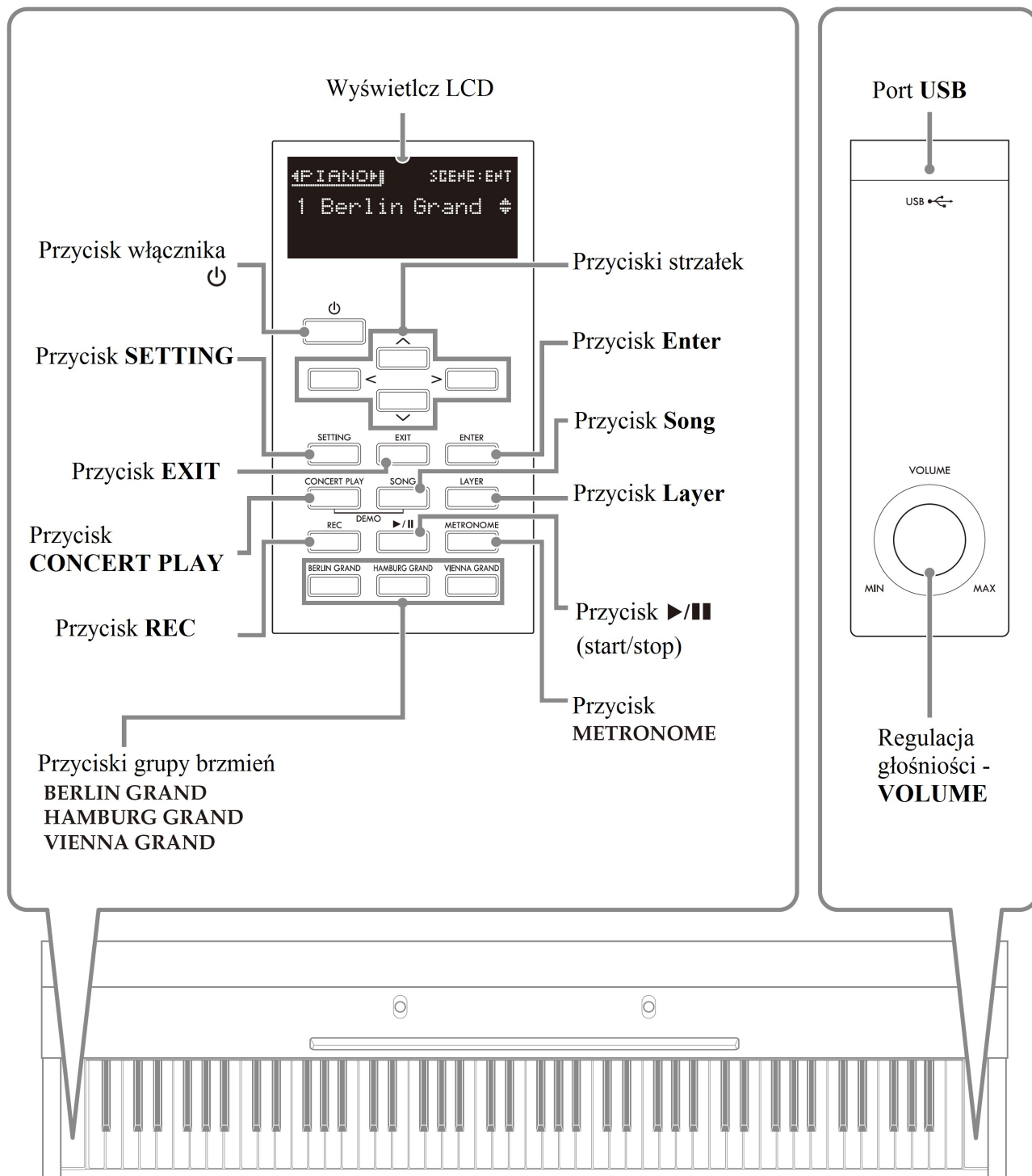

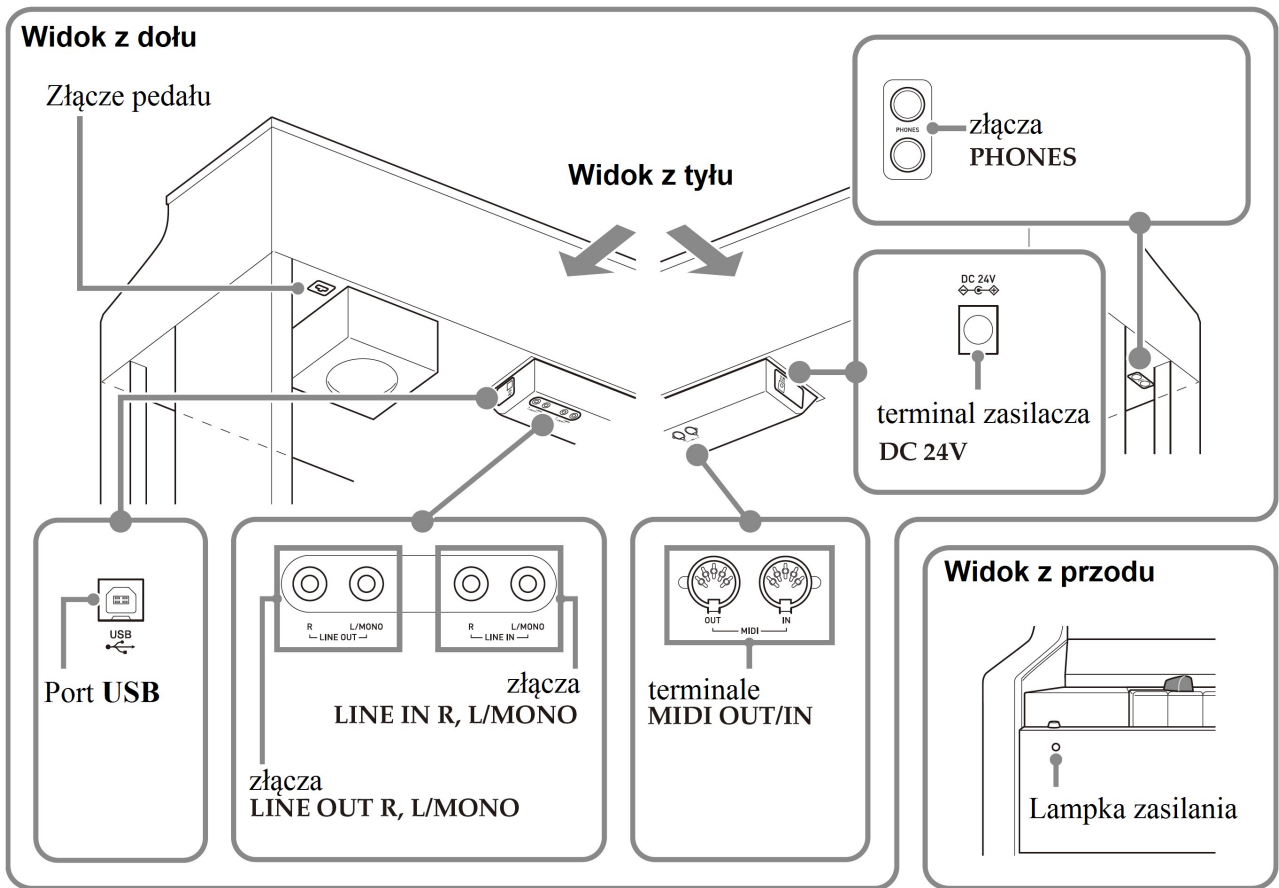

Pokrywa klawiatury

Grając na cyfrowym pianinie upewnij się, że pokrywa klawiatury jest całkowicie otwarta.

! Uwaga

Otwierając i zamykając pokrywę klawiatury cyfrowego pianina należy stosować się do poniższych zasad, aby nie przyciąć sobie palców. Szczególną uwagę należy zwrócić na zachowanie ostrożności, gdy przy instrumencie znajdują się dzieci.

- Nie należy pozostawiać częściowo otwartej pokrywy.
- Zamykając pokrywę cyfrowego pianina nie naciskaj na jej grzbiet ręką (można wówczas przyciąć sobie palce między składanymi panelami pokrywy).
- Nie należy grać na pianinie, gdy jego pokrywa jest częściowo otwarta.

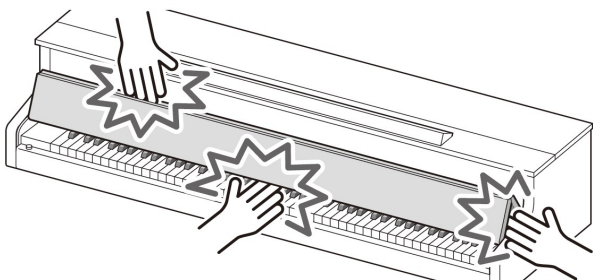

Aby otworzyć pokrywę klawiatury

1. Przytrzymaj obydwoma rękami uchwyty znajdujące się z przodu pokrywy klawiatury i ostrożnie podnieś ją do góry.

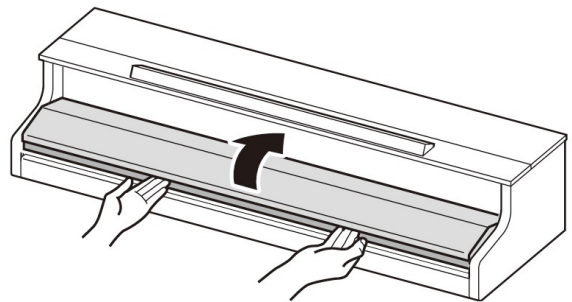

2. Ostrożnie pchnij pokrywę do tyłu pianina aż całkowicie złoży się.

Aby zamknąć pokrywę klawiatury

1. Przytrzymaj obydwoma rękami uchwyty znajdujące się z przodu pokrywy klawiatury i ostrożnie pociągnij pokrywę ku sobie.
2. Ostrożnie opuść pokrywę na miejsce.

Zasilanie

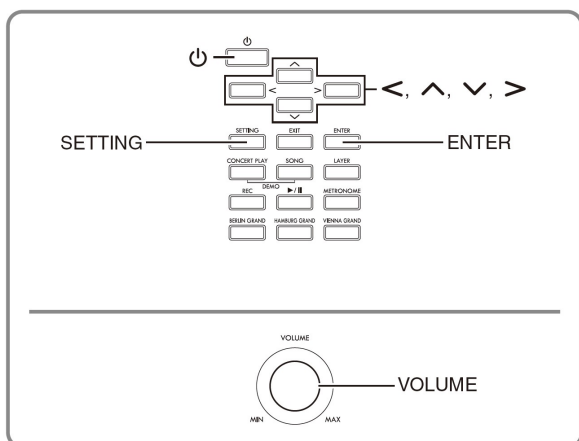

Po zmontowaniu cyfrowego pianina włącz je. Szczegółowe informacje o składaniu cyfrowego pianina zamieszczone są w rozdziale „Przygotowanie pianina”, str. 61.

Włączanie i wyłączanie instrumentu

1. Naciśnij przycisk **POWER** (⏻), aby włączyć cyfrowe pianino.



- Jeśli naciśniesz przycisk **POWER** (⏻) jedynie lekko, wyświetlacz na chwilę zaświeci się, ale pianino nie zostanie włączone. Nie świadczy to o nieprawidłowym działaniu instrumentu. Naciśnij zdecydowanie przycisk **POWER** (⏻), aby zostało włączone zasilanie instrumentu.

2. Aby wyłączyć cyfrowe, przytrzymaj wciśnięty przycisk **POWER** (⏻) aż zgaśnie on.

UWAGA

- Można tak skonfigurować Cyfrowe Pianino, aby przy wyłączeniu zachowywało wprowadzone ustawienia. Szczegółowe informacje, patrz "Konfigurowanie cyfrowego pianina", str. 44 oraz "Lista Parametrów", str. 48 - "General" > "Auto Resume".

WAŻNE !



- Naciśnięcie przycisku **POWER** (⏻) w celu wyłączenia zasilania powoduje, że cyfrowe pianino przechodzi do stanu oczekiwania. Gdy cyfrowe pianino znajduje się w trybie uśpienia wykazuje nieznaczny pobór prądu. Jeśli pianino nie będzie używane przez dłuższy czas, bądź też w czasie burzy, należy pamiętać, by odłączyć zasilacz od gniazda zasilania.
- Na wyświetlaczu widnieje komunikat "Please Wait..."gdy cały czas trwa operacja zapisywania danych. Gdy wyświetlany jest ten komunikat nie należy wykonywać żadnych operacji. Wyłączenie pianina w tym momencie może spowodować, że dane Cyfrowego pianina mogą zostać skasowane lub ulec uszkodzeniu.

Automatyczne wyłączanie zasilania





Cyfrowe pianino wyłącza się automatycznie, jeśli przez określony czas nie są wykonywane żadne operacje – ustawienia czy też gra na instrumencie. Automatyczne wyłączanie uaktywnia się po około czterech godzinach.

- Można także skorzystać z przedstawionej poniżej procedury dezaktywacji automatycznego wyłączania, aby czasowo zawiesić działanie funkcji automatycznego wyłączania.

Aby dezaktywować funkcję automatycznego wyłączania zasilania

1. Naciśnij przycisk **SETTING**, aby wyświetlić ekran ustawień.
2. Korzystając z przycisków strzałek  i  wybierz pozycję "General", a następnie naciśnij przycisk **ENTER**.

● *General* > *Ent*

3. Korzystając z przycisków strzałek  i  wybierz pozycję "Auto Power Off".
4. Korzystając z przycisków strzałek  i  wybierz pozycję "Off".
5. Naciśnij przycisk **SETTING**, aby wyjść z ekranu ustawień

UWAGA

- Aby ponownie uaktywnić funkcję Automatycznego wyłączania zasilania, wykonaj powyższą procedurę i w kroku 4 wybierz opcję "On".



Regulacja poziomu głośności







1. Skorzystaj z regulatora głośności **VOLUME**, aby ustawić żądany poziom głośności.



UWAGA







- Niniejszy model cyfrowego pianina posiada funkcję korektora dźwięku (Volume Sync Equalizer), która automatycznie wzbogaca jakość dźwięku zależnie od poziomu głośności. Funkcja ta zapewnia, że górny i /lub dolny zakres dźwięków jest lepiej słyszalny nawet, gdy ustawiony jest niski poziom głośności. Szczegóły, patrz "Konfigurowanie ustawień cyfrowego pianina", strona 44, "Lista parametrów" "General" → "Volume Sync EQ", str. 48.

Regulacja kontrastu wyświetlacza

1. Naciśnij przycisk **SETTING**, aby wyświetlić ekran ustawień.
2. Korzystając z przycisków strzałek  i  wybierz pozycję "General", a następnie naciśnij przycisk **ENTER**.
3. Korzystając z przycisków strzałek  i  wybierz pozycję "LCD Contrast".
4. Korzystając z przycisków strzałek  (-) i  (+), aby ustawić kontrast wyświetlacza.
 - Ustawianie kontrastu możliwe jest w zakresie od 0 do 20.
5. Naciśnij przycisk **SETTING**, aby wyjść z ekranu ustawień.

Przywracanie ustawień fabrycznych cyfrowego pianina

Poniższą procedurę można wykonać, gdy chcemy przywrócić fabryczne ustawienia domyślne cyfrowego pianina oraz powrócić do pierwotnie zapisanych w nim danych.

1. Naciśnij przycisk **SETTING**, aby wyświetlić ekran ustawień.
2. Korzystając z przycisków strzałek  i  wybierz pozycję "General", a następnie naciśnij przycisk **ENTER**.
3. Korzystając z przycisków strzałek  i  wybierz pozycję "Factory Reset".
 - Na wyświetlaczu pojawi się pytanie czy chcesz inicjalizować wszystkie ustawienia - "Initialize All?".
4. Naciśnij przycisk **ENTER**.
 - Na wyświetlaczu pojawi się pytanie czy na pewno chcesz wykonać tę czynność - "Sure?".
5. Naciśnij przycisk , aby wykonać operację inicjalizacji ustawień.
 - Aby anulować operację inicjalizacji, naciśnij przycisk strzałki .
 - W czasie wykonywania operacji inicjalizacji na wyświetlaczu widnieje komunikat "Please Wait...". Gdy wyświetlany jest ten komunikat nie należy na instrumencie wykonywać żadnych innych operacji. Po zakończeniu inicjalizacji wyświetlony zostanie komunikat "Complete!".

Blokada operacji

Twoje cyfrowe pianino umożliwia zablokowanie przycisków, aby zabezpieczyć je przed przypadkowym wprowadzeniem niewłaściwych ustawień. Szczegóły, patrz "Konfiguracja ustawień, strona 44, oraz "Lista parametrów" "General" → "Operation Lock", str. 48.

Operacje wspólne dla wszystkich trybów

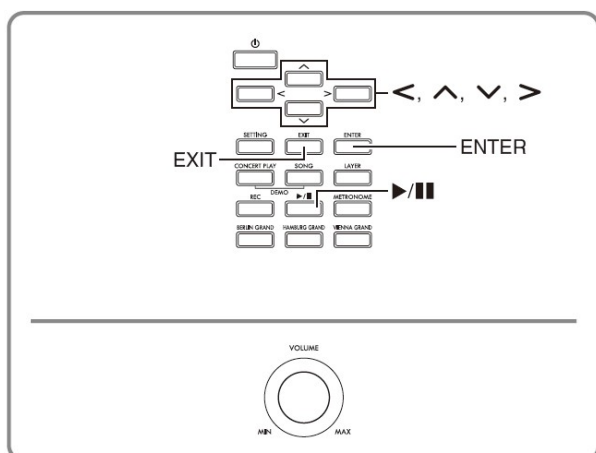

Operacje opisane w tej sekcji są wspólne dla wszystkich trybów i funkcji instrumentu.

Informacje o ekranie głównym

Włączenie Cyfrowego Pianina wyświetla ekran, który pokazuje nazwę aktualnie wybranego brzmienia. Jest to ekran główny.



Po wykonaniu operacji, można cofnąć się do ekranu głównego naciskając przycisk **EXIT**.

Poruszanie się pomiędzy ekranami ustawień

Jeśli po prawej stronie ekranu widnieje wskazanie ">Ent", oznacza to, że naciśnięcie przycisku **ENTER** wyświetli menu niższego rzędu - submenu.

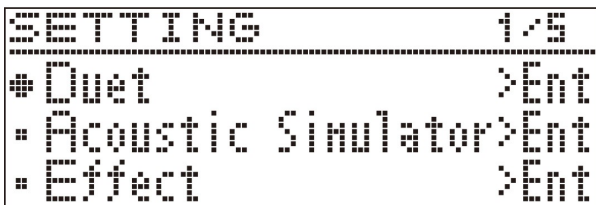

Aby cofnąć, się do poprzedniego ekranu, naciśnij przycisk **EXIT**.

Wybór pozycji (parametru) i zmiana jej ustawień

Kropka (●) lub strzałka (▶) z lewej strony nazwy parametru oznaczają, że dany parametr jest wybrany.

1. Korzystając z przycisków strzałek ▼ i ▲ można przesuwać pozycję zaznaczenia do góry lub do dołu.

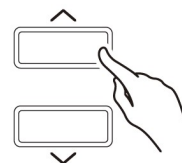

Przytrzymanie wciśniętego przycisku sprawia, że zaznaczenie przesuwa się szybciej.

Zmiana numeru lub wartości

Skorzystaj z poniższych operacji, aby wybrać liczbę lub wartość.

Sekwencyjne przewijanie wartości

1. Korzystając z przycisków strzałek < (-) i > (+) zmień wartości.

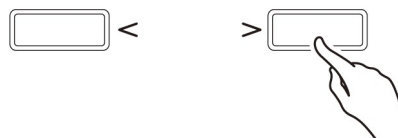

- W celu przywrócenia początkowej wartości parametru naciśnij równocześnie przycisku strzałek < (-) i > (+).

Szybsze przewijanie wartości liczbowych

1. Przytrzymaj wciśnięty przycisk < (-) i > (+).



Ustawianie skróconego menu

Przytrzymanie wciśniętego przycisku wyświetla menu funkcji i/lub brzmień, czego przykład pokazano w poniższej tabeli. Zawartość menu zależy od tego, który przycisk menu wciśniemy.

Nazwa przycisku	Zawartość skróconego menu	Więcej informacji
CONCERT PLAY	Ustawienie poziomu głośności przy odtwarzaniu koncertu.	"Aby ustawić poziom głośności odtwarzania koncertu", str. 31.
SONG	Ustawienia danych utworu	Na liście parametrów "Song>Ent", str. 47
LAYER	Ustawienia nakładania brzmień	"Nakładanie dwóch brzmień", str. 18
REC	Ustawienia nagrywania MIDI i nagrywania Audio	"Nagrywanie i odtwarzanie", str. 36.
METRONOME	Ustawienia metronomu	Aby skonfigurować ustawienia metronomu, strona 21.
BERLIN GRAND	Ustawienia utworu demonstracyjnego BERLIN GRAND	"Odtwarzanie utworu demonstracyjnego", str. 34.
HAMBURG GRAND	Ustawienia utworu demonstracyjnego HAMBURG GRAND	
VIENNA GRAND	Ustawienia utworu demonstracyjnego VIENNA GRAND	

Uruchamianie i zatrzymywanie odtwarzania

Skorzystaj z poniższej procedury w odniesieniu do funkcji, które umożliwiają odtwarzanie danych.

Przygotowanie

- Wybierz utwór, który chcesz odtwarzać.
 - Odtwarzanie koncertu: "Aby odsłuchać koncert (Tryb słuchania)" (strona 29).
 - Biblioteka muzyczna: "Aby odtworzyć określony utwór z biblioteki muzycznej".(strona 32)
 - Nagrywanie MIDI: "Aby odtworzyć nagranie z pamięci cyfrowego pianina" (str. 40).
 - SMF: "Odtwarzanie nagranych danych utworów z pamięci USB".(str. 33).
 - Nagrywanie Audio: "Aby odtworzyć dane nagrane na pamięć USB". (str. 42).

- Naciśnij przycisk ►/||, aby rozpocząć odtwarzanie.

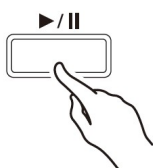

- Przytrzymanie podczas odtwarzania wciśniętego przycisku < uaktywnia szybkie przewijanie do tyłu.
- Przytrzymanie podczas odtwarzania wciśniętego przycisku > uaktywnia szybkie przewijanie do przodu.
- Naciśnięcie i zwolnienie przycisku < sprawia, że odtwarzanie przeskakuje do początku ścieżki.

- Naciśnij przycisk ►/||, aby zrobić pauzę w odtwarzaniu.

- Ponowne naciśnięcie przycisku ►/|| wznowia odtwarzanie.

- Można skorzystać z procedury przedstawionej w następnej sekcji, aby powtórzyć odtwarzanie określonego fragmentu utworu.

Aby powtórzyć odtwarzanie określonego fragmentu utworu

Z poniższej procedury nie można skorzystać podczas odtwarzania utworu demonstracyjnego. (str. 34).

- Gdy odtwarzany jest utwór, naciśnij przycisk **ENTER** na początku fragmentu, który chcesz powtarzać (Punkt A).
 - Na wyświetlaczu zacznie migać wskazanie A.
- Naciśnij ponownie przycisk **ENTER** na końcu fragmentu, który chcesz powtarzać (Punkt B).
 - Na wyświetlaczu poza wskazaniem A zacznie migać wskazanie B.
 - Automatycznie zacznie się powtarzalne odtwarzanie fragmentu od punktu A do punktu B.
 - Przytrzymanie wciśniętego przycisku < podczas odtwarzania z powtarzaniem powoduje przeskok do punktu A. Natomiast, przytrzymanie wciśniętego przycisku > powoduje przeskok do punktu B.
- Aby wyjść z trybu odtwarzania z powtarzaniem, naciśnij przycisk **ENTER**.
 - Spowoduje to, że na wyświetlaczu przestaną migać wskazania A oraz B.



UWAGA

- W przypadku biblioteki muzycznej, nagrywania MIDI, oraz utworów SMF, punkty A i B mogą być określane na początku poszczególnych taktów.

Gra z wybranym brzmieniem

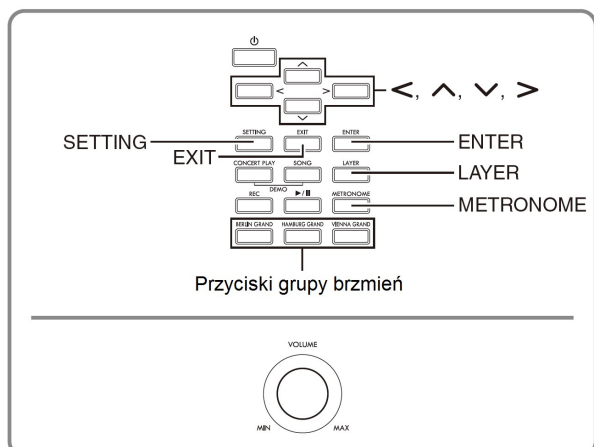

Twoje cyfrowe pianino posiada 35 zaprogramowanych brzmień, w tym wspaniałe brzmienia fortepianowe. Instrument dysponuje też funkcją symulatora sali koncertowej oraz innymi funkcjami (str. 15), które pozwalają na dodawanie efektów, dzięki którym twoje wykonanie może imitować grę w różnych salach koncertowych świata.

Wykorzystując funkcję SCENE cyfrowego pianina można skonfigurować ustawienia instrumentu w taki sposób, aby odpowiadały rodzajowi wykonywanej muzyki oraz fizycznej lokalizacji, w jakiej wykonywany jest utwór. Ustawienia można zapisać i przywoływać je jednym naciśnięciem przycisku.

Szczegółowe informacje, patrz sekcja "Konfigurowanie ustawień, by odpowiadały gatunkowi muzycznemu oraz miejscu wykonywania utworów (Scene)", strona 26.

Wybór brzmienia

Skorzystaj z jednej z przedstawionych poniżej procedur, aby wybrać brzmienie.

- Naciśnięcie przycisku grupy brzmień, aby wybrać brzmienie fortepianowe.
- Skorzystanie z przycisku grupy brzmień, aby wybrać inne brzmienia
- Wybór brzmienia na liście brzmień.



UWAGA

- Informacje odnośnie nazw grup brzmień oraz nazw brzmień w poszczególnych grupach zamieszczono w Dodatku na stronie A-1 "Lista brzmień"
- Lista brzmień:

Tone List/ Lista de tonos	
Tone Group/ Grupo de tonos	Tone Name/ Nombre de tonos

Aby nacisnąć przycisk grupy i wybrać brzmienie fortepianowe

1. Naciśnij jeden z poniższych przycisków.

- BERLIN GRAND
- HAMBURG GRAND
- VIENNA GRAND.



- Na wyświetlaczu pojawi się nazwa brzmienia przypisanego do naciśniętego przycisku.
- Naciśnięcie przycisku grupy brzmień, która jest aktualnie wybrana przewija brzmienia z danej grupy bez wychodzenia z niej.

Aby nacisnąć przycisk grupy i wybrać inne brzmienie

1. Trzymając wciśnięty przycisk **SETTING**, naciśnij przycisk żądanej grupy brzmień.

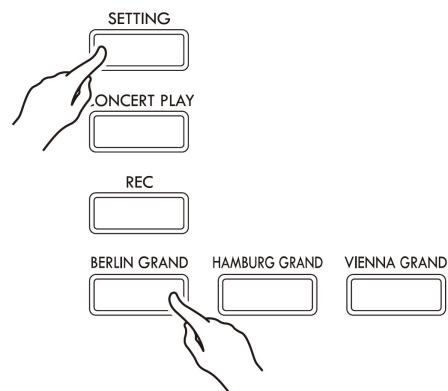

Grupa brzmień	Przycisk
ELECTRIC PIANO	BERLIN GRAND
STRINGS	HAMBURG GRAND
ORGAN	VIENNA GRAND

- Aby wybrać brzmienie, przytrzymaj wciśnięty przycisk **SETTING** naciskając jednocześnie przycisk odpowiadający grupie, którą chcesz wybrać. W ten sposób przewijane będą brzmienia znajdujące się w danej grupie.



Aby wybrać brzmienie z listy brzmień

Gdy korzystamy z tej metody na liście brzmień znajdują się wszystkie brzmienia cyfrowego pianina, łącznie z tymi, które są przypisane do przycisku grupy brzmień.

1. Na ekranie głównym (str. 8) skorzystaj z przycisków strzałek \blacktriangledown i \blacktriangle , aby wybrać żadaną nazwę brzmienia.
 - Znaczek strzałki (\blacktriangleright) wskazuje nazwę aktualnie wybranego brzmienia. Naciśnięcie klawisza instrumentu sprawia, że instrument gra z wybranym brzmieniem.

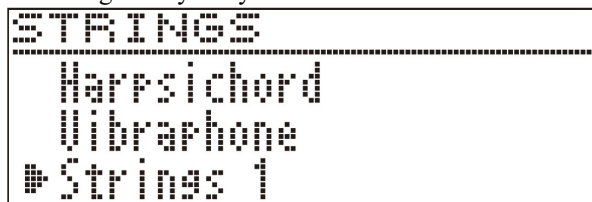

- Znaczek strzałki (\blacktriangleright) nie pozostaje przy żadnej szczególnej grupie brzmień.
 - Przytrzymane wciśniętego przycisku strzałki \blacktriangledown i \blacktriangle sprawia, że nazwy brzmień przewijane są szybciej.
 - Można także skorzystać z przycisków \blacktriangleleft i \blacktriangleright , aby wybrać grupę brzmień.
 - Aby powrócić do brzmienia nr 01 (BERLIN GRAND), naciśnij równocześnie przyciski strzałek \blacktriangledown i \blacktriangle .
2. Naciśnij przycisk **ENTER**, aby zastosować aktualnie wybrane brzmienie.
 - Aktualnie wybrane brzmienie zostanie automatycznie zastosowane także wówczas, jeśli w kroku 1 nie wykonasz żadnej operacji przycisków przez 10 sekund.

Korzystanie z pedałów cyfrowego pianina

Cyfrowe pianino wyposażone jest w trzy pedały: wybrzmiewania, zmiękczający i sostenuto.

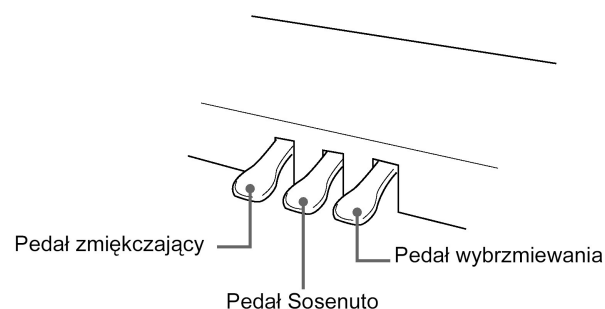

Funkcje pedałów

Pedał wybrzmiewania

- Naciśnięcie pedału podczas grania powoduje, że grana nuta rozbrzmiewa przez bardzo długi czas. W przypadku wybrania brzmień fortepianowych naciśnięcie pedału powoduje wybrzmiewanie nuty, tak jak przy korzystaniu z pedału w akustycznym fortepianie. Obsługiwana jest także funkcja naciśnięcia pedału do połowy.

Pedał zmiękczający

- Naciśnięcie pedału podczas gry osłabia nuty grane na klawiaturze instrumentu po naciśnięciu pedału, sprawia to również, że brzmia one bardziej miękko.

Pedał Sostenuto

- Podtrzymywany - aż do momentu zwolnienia pedału - jest jedynie dźwięk nut klawiszy wciśniętych w momencie naciśnięcia pedału jest.



- Jeśli naciśnięcie pedału nie przyczynia się do uzyskania żadanego efektu, może to oznaczać, że kabel połączeniowy pedału nie został prawidłowo podłączony. Więcej informacji patrz str. 64, krok 2 procedury „Podłączanie kabla”.



Aby dostosować ustawienie wciśnięcia pedału do połowy

1. Naciśnij przycisk **SETTING**, by wyświetlić ekran ustawień.

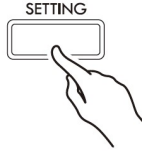

2. Skorzystaj z przycisków strzałek ∇ i \blacktriangle , aby wybrać pozycję "General", a następnie naciśnij przycisk **ENTER**.
3. Skorzystaj z przycisków strzałek ∇ i \blacktriangle , aby wybrać pozycję "Half Pedal Pos."

● *Half Pedal Pos.*

4. Korzystając z przycisków strzałek \blacktriangleleft (-) i \blacktriangleright (+) zmień wartość ustawienia i dostosuj pozycję, od której uaktywnia się funkcja wciśniętego do połowy pedału.
 - + 1 lub więcej: funkcja wciśniętego do połowy pedału uaktywnia się przy głębszym wciśnięciu.
 - - 1 lub mniej: funkcja wciśniętego do połowy pedału uaktywnia się wcześniej, już przy płytszym wciśnięciu pedału.
 - Ustawienie można definiować w zakresie od -2 do +2.
5. Naciśnij przycisk **SETTING**, aby wyjść z ekranu ustawień.



Regulacja charakterystyki dźwięku cyfrowego pianina

Brzmienia cyfrowego pianina zostały tak zaprogramowane, aby odzwierciedlały charakterystykę dźwięku akustycznego fortepianu. Poniżej wymieniamy te parametry, które można regulować indywidualnie, aby kształtować charakterystykę dźwięku.

Wyświetlana nazwa	Opis	Zakres ustawień
Hammer Response	<p>Parametr reakcji młoteczków. Wielkość młoteczków uderzających struny w akustycznym fortepianie zmienia się zależnie od zakresu klawiatury, tak więc czas pojawiania się dźwięku także zmienia się wraz z zakresem. Ustawienie to pozwala na określenie czasu pojawiania się dźwięku.</p> <ul style="list-style-type: none"> • Domyślne: Optymalne ustawienie dla aktualnie wybranego brzmienia. Off: Szybsza odpowiedź instrumentu w całym zakresie klawiatury, niezależnie od zakresu, w jakim znajduje się uderzany klawisz. 1 do 10: Im wyższa wartość, tym wolniejsze pojawianie się dźwięku. 	D (Domyślne) Off (Wyłączone) 1 do 10
Lid Simulator	<p>Parametr symulatora pokrywy. Tembr dźwięku zmienia się zależnie od tego na ile jest uniesiona pokrywa akustycznego pianina. Można wybierać spośród przedstawionych poniżej ustawień tego parametru.</p> <ul style="list-style-type: none"> • Domyślne: Optymalne ustawienie dla aktualnie wybranego brzmienia. Closed: Pokrywa zamknięta. Semi: Pokrywa częściowo otwarta. Full: Pokrywa całkowicie otwarta. Removed: Pokrywa zdjęta. 	D (Domyślne), Closed, Semi, Full, Removed
Damper Resonance	<p>Parametr rezonansu tłumika. Naciśnięcie pedału tłumika w akustycznym fortepianie otwiera wszystkie 88 strun i sprawia, że wszystkie struny, które są harmoniczne względem granej struny rezonują. Można wybrać jedno z opisanych poniżej ustawień tego rezonansu.</p> <ul style="list-style-type: none"> • Domyślne: Optymalne ustawienie dla aktualnie wybranego brzmienia. Off (efekt wyłączony), 1 do 10: Im wyższa wartość, tym większa intensywność efektu. 	D (Domyślne) Off (Wyłączone) 1 do 10
Damper Noise	<p>Parametr szumu tłumika. Ów szum tłumika, to nieznaczny metaliczny dźwięk, który jest generowany, gdy tłumik w akustycznym fortepianie oddziela się od drutów pedału tłumika przy jego naciskaniu. Można skorzystać z niniejszego ustawienia, aby dostosować poziom głośności szumu tłumika.</p> <ul style="list-style-type: none"> • Domyślne: Optymalne ustawienie dla aktualnie wybranego brzmienia. Off (efekt wyłączony), 1 do 10: Im wyższa wartość, tym większa intensywność efektu. 	D (Domyślne) Off (Wyłączone) 1 do 10
String Resonance	<p>Parametr rezonansu struny. W czasie gry na akustycznym fortepianie struny, które są harmoniczne względem granej struny rezonują. Można wybrać jedno z poniższych ustawień rezonansu strun.</p> <ul style="list-style-type: none"> • Domyślne: Optymalne ustawienie dla aktualnie wybranego brzmienia. Off (efekt wyłączony), 1 do 10: Im wyższa wartość, tym większa intensywność rezonansu. 	D (Domyślne) Off (Wyłączone) 1 do 10
Open String Reso.	<p>Parametr rezonansu otwartej struny. Tłumiki nie są stosowane do dźwięków z wysokiego zakresu pianina akustycznego i są zawsze otwarte (otwarte struny), co sprawia, że mają charakterystyczny rezonans. Można wybrać jedno z poniższych ustawień rezonansu otwartej struny</p> <ul style="list-style-type: none"> • Domyślne: Optymalne ustawienie dla aktualnie wybranego brzmienia. Off (efekt wyłączony), 1 do 10: Im wyższa wartość, tym większa intensywność rezonansu. 	D (Domyślne) Off (Wyłączone) 1 do 10



Aliquot Resonance	Parametr Rezonansu Alikwoty. Rezonans Alikwoty jest stosowany w pianinie akustycznym poprzez wykorzystanie rezonansu strun z sekcji środkowej oraz wysokiego zakresu strun. System ten czasami jest określany mianem "podwójnej skali" (Duplex scaling). Można skorzystać z tego ustawienia, aby określić, w jakim stopniu ma być stosowany Rezonans Alikwoty. Domyślne: Optymalne ustawienie dla aktualnie wybranego brzmienia. Off (efekt wyłączony), 1 do 10: Im wyższa wartość, tym większy poziom rezonansu.	D (Domyślne) Off (Wyłączone) 1 do 10
Pedal Action Noise	Parametr Szumu działania pedału. Obsłudze pedału w pianinie akustycznym towarzyszą dźwięki mechanizmu (szumy). Można skorzystać z tego ustawienia, aby dostosować poziom głośności tych szumów. Domyślne: Optymalne ustawienie dla aktualnie wybranego brzmienia. Off (efekt wyłączony), 1 do 10: Im wyższa wartość, tym większy poziom szumu.	D (Domyślne) Off (Wyłączone) 1 do 10
Key On Action Noise	Parametr Key On Action Noise. Gdy klawisze akustycznego pianina są wyjątkowo lekko uderzane, wówczas słychać dźwięk samego mechanizmu pianina, a młoteczki nie uderzają w struny. Można skorzystać z tego ustawienia, aby określić poziom głośności wspomnianych dźwięków mechanizmu. Domyślne: Optymalne ustawienie dla aktualnie wybranego brzmienia. Off (efekt wyłączony), 1 do 10: Im wyższa wartość, tym większy poziom szumu.	D (Domyślne) Off (Wyłączone) 1 do 10
Key Off Action Noise	Parametr Key Off Action Noise. Gdy zwalniane są klawisze akustycznego pianina, wówczas słychać dźwięk samego mechanizmu pianina. Można skorzystać z tego ustawienia, aby określić poziom głośności wspomnianych dźwięków mechanizmu. Domyślne: Optymalne ustawienie dla aktualnie wybranego brzmienia. Off (efekt wyłączony), 1 do 10: Im wyższa wartość, tym większy poziom szumu.	D (Domyślne) Off (Wyłączone) 1 do 10

1. Naciśnij przycisk **SETTING**, aby wyświetlić ekran ustawień.

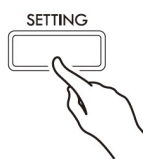

2. Skorzystaj z przycisków strzałek ∇ i \blacktriangle , aby wybrać pozycję "Acoustic Simulator", a następnie naciśnij przycisk **ENTER**.

● Acoustic Simulator > Ent

3. Korzystając z przycisków strzałek ∇ i \blacktriangle wybierz pozycję, którą chcesz ustawić.
4. Przyciskami strzałek \blacktriangleleft (-) i \blacktriangleright (+) zmień wartość wybranej pozycji.
5. Naciśnij przycisk **SETTING**, aby wyjść z ekranu ustawień.



Korzystanie z efektów

Hall Simulator - Symulator sali koncertowej

Funkcja ta pozwala na imitowanie bogactwa akustyki charakterystycznej dla znanych na świecie sal koncertowych.

Tembr oraz rozbrzmiewanie dźwięku zmienia się zależnie od pozycji, w jakiej słuchacz znajduje się na sali koncertowej. Funkcja **Hall Simulator** pozwala na imitowanie dowolnej pozycji słuchania na aktualnie wybranej sali koncertowej.

Wyłączenie funkcji Hall Simulator wyłącza także wszelkie efekty związane z parametrem Hall.

W przypadku tworzenia dźwięku przez cyfrowe pianino (gra na klawiaturze instrumentu, Odtwarzanie nagrań MIDI*, Biblioteka Muzyczna*) gdy jako pozycja słuchania wybrana jest opcja "Player" tworzy czterokanałowy (górze, dół, lewy, prawy) trójwymiarowy dźwięk. Pozycja "Listener" i/lub odtwarzanie w oparciu o opcje Audio Recorder*, Concert Play*, zapewnia dwukanałową akustykę (lewy/prawy kanał) tak jak w standardowym urządzeniu stereo.

* Szczegółowe informacje w tym zakresie zawarto w poniższych sekcjach.

– Nagrywanie MIDI oraz Audio Recorder (strona 36)

– Odtwarzanie koncertu /Concert Play/ oraz Biblioteka Muzyczna (strona 29)

Chorus

Dodaje większego rozmachu granym nutom.

Brilliance

Efekt regulujący wyrazistość (jaskrawość) brzmienia.

Aby zastosować efekt symulatora sali koncertowej

1. Naciśnij przycisk **SETTING**, by wyświetlić ekran ustawień.

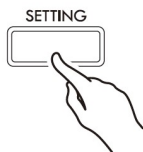

2. Skorzystaj z przycisków strzałek \blacktriangledown i \blacktriangle , aby wybrać pozycję "EFFECT", a następnie naciśnij przycisk **ENTER**.

● Effect > Ent

3. Korzystając z przycisków strzałek \blacktriangledown i \blacktriangle wybierz pozycję "HALL SIMULATOR".

4. Przyciskami strzałek \blacktriangleleft i \blacktriangleright wybierz nazwę symulatora sali koncertowej.

Numer	Nazwa symulatora sali koncertowej	Opis
	OFF	Funkcja wyłączona
1	ROOM	Pokój
2	SALON	Salon
3	N.Y.CLUB	Klub muzyczny na Manhattanie
4	SCORRING STAGE	Studio nagraniowe muzyki filmowej Los Angeles
5	DUTCH CHURCH	Amsterdamski kościół z akustyką odpowiednią dla muzyki
6	STANDARD HALL	Standardowa sala koncertowa.
7	OPERA HALL	Unikalnie ukształtowana hala koncertowa w Sydney.
8	VIENNESE HALL	Wiedeńska klasyczna sala koncertowa, zbudowana około 100 lat temu
9	L.A. HALL	Nowoczesna sala koncertowa w Los Angeles
10	BERLIN HALL	Klasyczna sala koncertowa typu areny berlińskiej.
11	FRENCH CATHEDRAL	Duża gotycka katedra w Paryżu
12	BRITISH STADIUM	Duży otwarty stadion na przedmieściach Londynu.

- Zaświeci się lampka naciśniętego przycisku.

5. Skorzystaj z przycisków strzałek \blacktriangledown i \blacktriangle , aby wybrać funkcję "Position".

- Lampka naciśniętego przycisku zgaśnie.

● Position

6. Korzystając z przycisków strzałek \blacktriangleleft i \blacktriangleright , wybierz pozycję słuchania.

Player: Pozycja wykonawcy przed fortepianem na scenie sali koncertowej.

Listener 1: Pozycja słuchacza siedzącego z przodu widowni na sali koncertowej.

Listener 2: Pozycja słuchacza siedzącego dalej z tyłu na widowni na sali koncertowej.

Listener 3: Pozycja słuchacza siedzącego jeszcze dalej z tyłu niż słuchacz z opcji 2.

7. Naciśnij przycisk **SETTING**, aby wyjść z ekranu ustawień.



Aby zastosować do brzmień efekt Chorus

1. Naciśnij przycisk **SETTING**, aby wybrać ekran ustawień.
2. Skorzystaj z przycisków strzałek) ∇ i \wedge , aby wybrać pozycję "Effect", a następnie naciśnij przycisk **ENTER**.
3. Skorzystaj z przycisków strzałek) ∇ i \wedge , aby wybrać funkcję "Chorus".

● Chorus

4. Korzystając z przycisków strzałek \leftarrow i \rightarrow , wybierz nazwę efektu Chorus.

Wartości CHORUS

Wskazanie Wyświetlacza	Ustawienie
Off	OFF - wyłączony efekt
Light Chorus	Light Chorus - lekki
Medium Chorus	Medium Chorus - średni
Deep Chorus	Deep Chorus - głęboki
Flanger	Flanger (Efekt Whooshing)

5. Naciśnij przycisk **SETTING**, aby wyjść z ekranu ustawień.

Aby dostosować efekt Brilliance

1. Naciśnij przycisk **SETTING**, aby wybrać ekran ustawień.
2. Skorzystaj z przycisków strzałek ∇ i \wedge , aby wybrać pozycję "Effect", a następnie naciśnij przycisk **ENTER**.
3. Skorzystaj z przycisków strzałek ∇ i \wedge , aby wybrać funkcję "Brilliance".

● Brilliance

4. Korzystając z przycisków strzałek \leftarrow (-) i \rightarrow (+), zmień ustawienie.

+1 lub wyższa wartość: Brzmienie staje się jaśniejsze, bardziej wyraziste.

-1 lub niższa wartość: Brzmienie staje się "ciemniejsze".

Zakres dostępnych ustawień: -3 do +3.

5. Naciśnij przycisk **SETTING**, aby wyjść z ekranu ustawień.

Informacje na temat DSP

DSP umożliwia cyfrowe tworzenie złożonych efektów akustycznych. Przy każdym włączeniu cyfrowego pianina DSP jest przypisane do każdego brzmienia.



Podział klawiatury dla gry w duecie

Można skorzystać z trybu Duetu, by podzielić po środku klawiaturę instrumentu tak, aby dwie osoby mogły grać na pianinie w duecie. Lewostronny pedał pełni funkcję pedału wybrzmiewania dla lewej części klawiatury, zaś prawostronny pedał pełni funkcję pedału wybrzmiewania dla prawej części klawiatury. Tryb Duetu, to doskonały sposób prowadzenia lekcji, gdy nauczyciel gra z lewej strony instrumentu, zaś uczeń gra ten sam utwór z prawej strony.

Klawiatura

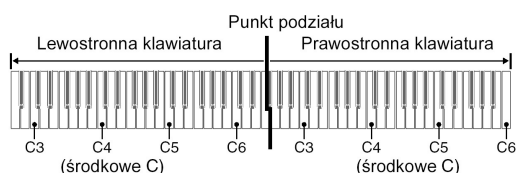

Operacje pedałów przy grze w duecie

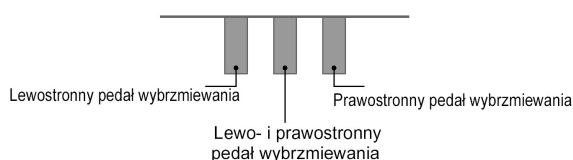

UWAGA

- Funkcja wciśnięcia pedału do połowy obsługuje jedynie pedał wybrzmiewania dla prawostronnej części klawiatury.

1. Wybierz numer brzmienia, które chcesz zastosować.

Więcej informacji odnośnie wyboru brzmień, patrz strona 10 "Wybór brzmienia".

2. Naciśnij przycisk **SETTING**, aby wybrać ekran ustawień.
3. Skorzystaj z przycisków strzałek \vee i \wedge , aby wybrać pozycję "Duet", a następnie naciśnij przycisk **ENTER**.

● *Duet* > *Ent*

4. Skorzystaj z przycisków strzałek \vee i \wedge , aby wybrać funkcję "Duet Mode"

5. Skorzystaj z przycisków strzałek \leftarrow i \rightarrow , aby przejść do trybu Duetu lub wyjść z niego.

Off: Włączona.

On: Włączona (Gra na lewostronnej i prawostronnej klawiaturze jest emitowana przez lewy i prawy głośnik).

Pan: Włączony (Gra na lewostronnej klawiaturze jest emitowana przez lewy głośnik, zaś gra na prawostronnej klawiaturze przez prawy głośnik. Efekt balansu dźwięku dla gry w duecie (Duet Pan Mode) jest stosowany tylko gdy wybrane jest brzmienie fortepianowe.

- Włączenie funkcji nakładania brzmień (LAYER, str. 18), sprawia, że instrument automatycznie wychodzi z trybu duetu.

6. Naciśnij przycisk **SETTING**, aby wyjść z ekranu ustawień.

- Po zakończeniu korzystania z trybu duetu należy powtórzyć powyższą procedurę począwszy od kroku 2 i w kroku 5 wybrać opcję "Off". Pianino wyjdzie z trybu duetu także po wykonaniu poniższych operacji:
 - Włączenie funkcji nakładania brzmień (LAYER, str. 18).
 - Należy mieć na uwadze, że funkcje nakładania brzmień (LAYER, str. 18), transpozycji (str. 22) oraz zwykłego przesunięcia o oktawę (str. 24) nie mogą być wybrane, gdy włączony jest tryb duetu. Aby zmienić oktawy dla klawiatury trybu duetu, należy skorzystać z poniższej procedury "Aby zmienić oktawy klawiatury trybu duetu".
 - Poniższe efekty nie są stosowane, gdy świeci się lampka DUET PAN.
 - Acoustic Simulator (za wyjątkiem opcji Hammer Response oraz Lid Simulator) (strona 13)
 - Hall Simulator (strona 15)
 - Chorus (strona 16)



Aby zmienić oktawy dla klawiatury duetu

Można zmienić względem ustawień domyślnych zakres lewostronnej i prawostronnej klawiatury. Jednostką zmiany jest oktawa.

1. Naciśnij przycisk **SETTING**, aby wybrać ekran ustawień.
2. Skorzystaj z przycisków strzałek ∇ i \blacktriangle , aby wybrać pozycję "Duet", a następnie naciśnij przycisk **ENTER**
3. Skorzystaj z przycisków strzałek ∇ i \blacktriangle , aby wybrać zakres klawiatury.

Upper Octave: Prawostronna klawiatura.

Lower Octave: Lewostronna klawiatura

● Lower Octave

4. Skorzystaj z przycisków strzałek \blacktriangleleft (-) i \blacktriangleright (+), aby zmienić oktawę.

+1 lub niższa wartość: Podnosi oktawę o wybraną wartość.

-1 lub niższa wartość: Obniża oktawę o wybraną wartość.

0: Przywraca pierwotne ustawienie oktawy

Zakres ustawień: -2 do +2.

Przykład: Aby w kroku 2 wybrać niższą oktawę "Lower Octave" i ustawić wartość "+1" w kroku 3.

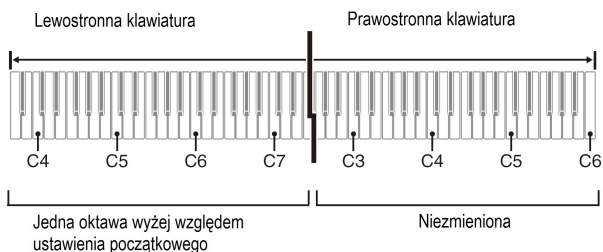

5. Naciśnij przycisk **SETTING**, aby wyjść z ekranu ustawień.

Nakładanie dwóch brzmień

Korzystając z poniższej procedury można nałożyć na siebie dwa brzmienia, aby rozbrzmiewały one równocześnie.

1. Naciśnij przycisk **LAYER**, aby wyświetlić ekran ustawień.

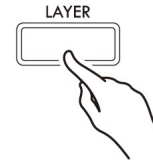

2. Korzystając z przycisków strzałek \blacktriangleleft i \blacktriangleright , wyświetl pozycję "LAYER".

```

#LAYER#
#U1: Berlin Grand >Ent
  U2: Strings 1 >Ent
  L : --- >Ent

```

3. Wybierz brzmienie główne.

Skorzystaj z przycisków strzałek ∇ i \blacktriangle , aby wybrać pozycję "U1" (Górne 1), a następnie naciśnij przycisk **ENTER**.

▶ U1

4. Wybierz brzmienie, a następnie naciśnij przycisk **ENTER**.
Więcej informacji odnośnie wyboru brzmienia, patrz strona 10 "Wybór brzmienia".

5. Wybierz nakładane brzmienie.
Skorzystaj z przycisków strzałek ∇ i \blacktriangle , aby wybrać pozycję "U2" (Górne 2), a następnie naciśnij przycisk **ENTER**.

▶ U2

6. Wybierz nakładane brzmienie, a następnie naciśnij przycisk **ENTER**.

7. Naciśnij jeden z klawiszy instrumentu
Jednocześnie rozlegną się obydwa wybrane brzmienia.

8. Aby anulować funkcję nakładania brzmień i przełączyć się na pojedyncze brzmienie (U1 - Górne 1), naciśnij przycisk **LAYER** lub **EXIT**.

Każde naciśnięcie przycisku **LAYER** przełącza pomiędzy nienakładanym brzmieniem (jedno brzmienie) a nakładaniem się dwóch brzmień.

Przejdź do trybu Duetu (str. 17) lub trybu Duet Pan, wyłączając funkcję nakładania brzmień.



UWAGA

- Konfigurowanie ustawień nakładania brzmień nie jest obsługiwane podczas nagrywania MIDI na ścieżkę 2.

Aby dostosować balans głośności pomiędzy dwoma nakładanymi brzmieniami

1. Przytrzymaj wciśnięty przycisk **LAYER**, aż na wyświetlaczu pojawi się poniższy ekran.

LAYER/SPLIT	1/2
# Upper1 Octave	[00]
# Upper2 Octave	[00]
# Layer Balance	[-100]

2. Skorzystaj z przycisków strzałek \blacktriangledown i \blacktriangle , aby wybrać pozycję "Layer Balance".

● L a y e r B a l a n c e

3. Skorzystaj z przycisków strzałek \blacktriangleleft (-) i \blacktriangleright (+), aby dostosować równowagę głośności nakładanych brzmień.

-1 lub niższa wartość: Zwiększa poziom głośności brzmienia U1 (Górne 1)

+1 lub wyższa wartość: Zwiększa poziom głośności brzmienia U2 (Górne 2).

0: Brzmienia U 1 i U2 mają ten sam poziom głośności

Zakres ustawień: -24 do +24.

4. Aby powrócić do ekranu, który był wyświetlany przed wykonaniem kroku 1 tej procedury, naciśnij przycisk **EXIT**.

Aby zmienić oktawę dla każdego z nakładanych brzmień

Możesz skorzystać z poniższej procedury, aby zmienić oktawę dla każdego z nakładanych brzmień.

1. Przytrzymaj wciśnięty przycisk **LAYER**, aż na wyświetlaczu pojawi się poniższy ekran.

LAYER/SPLIT	1/2
# Upper1 Octave	[00]
# Upper2 Octave	[00]
# Layer Balance	[-100]

2. Skorzystaj z przycisków strzałek \blacktriangledown i \blacktriangle , aby wybrać to brzmienie, którego oktawę chcesz zmienić.

Górne 1 (Upper 1): Wybierz "Upper1 Octave"

Górne 2 (Upper 2): Wybierz "Upper2 Octave"

3. Skorzystaj z przycisków strzałek \blacktriangleleft (-) i \blacktriangleright (+), aby zmienić oktawę.

+1 lub wyższa wartość: Podnosi oktawę o wybraną wartość

-1 lub niższa wartość: Obniża oktawę o wybraną wartość.

0: Przywraca pierwotne ustawienie oktawy

Zakres ustawień: -2 do +2.

4. Aby powrócić do ekranu, który był wyświetlany przed wykonaniem kroku 1 tej procedury, naciśnij przycisk **EXIT**.



Podział klawiatury pomiędzy dwa różne brzmienia

Możesz skorzystać z poniższej procedury, aby przypisać różne brzmienia do prawego i lewego zakresu klawiatury tak, aby gra imitowała zespół składający się z dwóch instrumentów.

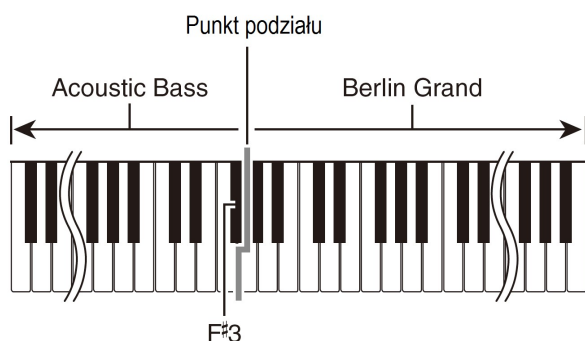

UWAGA

- Jeśli włączysz zarówno funkcję nakładania brzmień, jak i funkcję podziału klawiatury, wówczas nakładanie się brzmień będzie zastosowane tylko do prawostronnej części klawiatury.
- W celu podziału klawiatury po środku zalecamy skorzystanie z trybu Duetu (str. 17). Wówczas lewostronna i prawostronna klawiatura mają ten sam zakres.

1. Naciśnij przycisk **LAYER**.
2. Skorzystaj z przycisków strzałek **< i >**, aby wyświetlić pozycję "SPLIT".

```

#SPLITM
#U1:Berlin Grand >Ent
U2:--- >Ent
L:Acoustic Bass >Ent
  
```

Aby skorzystać łącznie z funkcji podziału klawiatury i nakładania brzmień, wyświetl pozycję "LAYER&SPLIT".

```

#LAYER&SPLITM
#U1:Berlin Grand >Ent
U2:Strings 1 >Ent
L:Acoustic Bass >Ent
  
```

3. Wybierz brzmienie dla lewej części klawiatury. Skorzystaj z przycisków strzałek **∨** i **∧**, aby wybrać pozycję "L" (Dolna), a następnie naciśnij przycisk **ENTER**.

▶ L

4. Wybierz brzmienie, a następnie naciśnij przycisk **ENTER**.
Informacje odnośnie wyboru brzmień, patrz str. 10 - "Wybór brzmienia".

5. Wybierz brzmienie dla prawostronnej części klawiatury. Skorzystaj z przycisków strzałek **∨** i **∧**, aby wybrać pozycję "U1", a następnie naciśnij przycisk **ENTER**.
6. Wybierz brzmienie, a następnie naciśnij przycisk **ENTER**.
Jeśli chcesz skorzystać z funkcji nakładania brzmień dla prawostronnej części klawiatury (str. 18), powtórz kroki 5 i 6, aby wybrać brzmienie "U2" (Górne 2).
7. Naciśnij klawisz instrumentu. Będą rozbrzmiewać dźwięki przypisane do lewego i prawego zakresu klawiatury.
8. Aby anulować funkcję podziału klawiatury i przełączyć się na pojedyncze brzmienie (Upper 1), naciśnij przycisk **LAYER** lub przycisk **EXIT**.
Każde naciśnięcie przycisku **LAYER** przełącza pomiędzy jednym brzmieniem a dwoma brzmieniami (brzmienia nakładane).



Aby zmodyfikować ustawienia podziału klawiatury

Możesz skorzystać z poniższej procedury, aby zmienić oktawę dla każdego z nakładanych brzmień.

1. Przytrzymaj wciśnięty przycisk **LAYER**, aż na wyświetlaczu pojawi się poniższy ekran.

LAYER/SPLIT		1/3
• Upper1 Octave		0 00
• Upper2 Octave		0 00
• Layer Balance		[-100

2. Skorzystaj z przycisków strzałek \checkmark i \wedge , aby wybrać żądaną pozycję.

Wyświetlacz	Opis	Zakres ustawień
Lower Octave	Zmiana oktawy lewostronnej (dolny zakres) części klawiatury w jednooktawowych jednostkach. Dla wartości 1 lub wyższych tonacja podnosi się o wybraną liczbę oktaw, natomiast dla wartości -1 lub mniejszych tonacja obniża się o wybraną liczbę oktaw.	-2 do +2
Lower Volume.	Reguluje poziom głośności lewostronnej części klawiatury (dolny zakres) w przypadku gdy klawiatura jest podzielona.	0 do 127
Split Point	Określa punkt oddzielający prawostronną i lewostronną część klawiatury. Domyślnym punktem podziału jest dźwięk F#3.	A0 do C8
Lower Pedal	Włącza (On) lub wyłącza (Off) operacje pedału wybrzmiewania dla brzmienia przypisanego do lewej (dolny zakres) części podzielonej klawiatury.	On (włączone) Off (wyłączone)

3. Skorzystaj z przycisków strzałek \leftarrow (-) i \rightarrow (+), aby zmienić ustawienie.
4. Aby powrócić do ekranu, który był wyświetlany przed wykonaniem kroku 1 tej procedury, naciśnij przycisk **EXIT**.

Korzystanie z metronomu

Metronom pozwala ćwiczyć grę na instrumencie w równym rytmie wybijanym przez metronom.

Aby uruchomić lub zatrzymać metronom

Możesz skorzystać z poniższej procedury, aby zmienić oktawę dla każdego z nakładanych brzmień.

1. Naciśnij przycisk **METRONOME**.
2. Naciśnij ponownie przycisk **METRONOME**, aby zatrzymać metronom.

Aby skonfigurować ustawienia metronomu

1. Przytrzymaj wciśnięty przycisk **METRONOME**, aż pojawi się poniższy ekran.



METRONOME		
• Tempo		01200
• Beat		040
• Volume		01000

Uderzenie

Głośność



2. Skorzystaj z przycisków strzałek ∇ i \blacktriangle , aby wybrać jedną z poniższych pozycji.

Wyświetlacz	Opis	Zakres ustawień
Beat	Określa ustawienia dotyczące uderzeń. Pierwsze uderzenie każdego taktu to dźwięk dzwonka, zaś pozostałe uderzenia to dźwięk kliknięcia. Wybranie opcji „0” sprawia, że emitowane są tylko dźwięki kliknięcia bez dzwonka.	0 do 9
Tempo	Pozwala na dostosowanie tempa. Równoczesne naciśnięcie przycisków strzałek ustawia tempo ostatnio wybranego utworu Koncertowego/ Biblioteki muzycznej. Jeśli używana była funkcja nagrywania, operacja ta ustawia tempo 120.	20 do 255
Volume	Regulacja głośności metronomu.	0 do 127

3. Skorzystaj z przycisków strzałek \blacktriangleleft (-) i \blacktriangleright (+), aby zmienić ustawienie.
4. Naciśnij przycisk **EXIT**, aby wyjść z ekranu ustawień.

UWAGA

- Zmiana tempa metronomu zmienia także tempo odtwarzania utworów z Biblioteki Muzycznej oraz utworów będących nagraniami MIDI.

Zmiana reakcji klawiatury na siłę uderzeń (Touch Response)

Funkcja Touch Response powoduje, że głośność brzmienia zmienia się stosownie do siły/przyspieszenia uderzenia w klawisze instrumentu. Można dzięki temu do pewnego stopnia uzyskać tę samą ekspresję, co w przypadku pianina akustycznego.



Szybkie uderzenie daje głośniejszy dźwięk

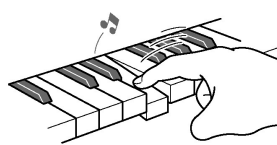

Wolniejsze naciśnięcie daje bardziej miękkie dźwięki.



Nie należy zbyt mocno naciskać na klawisze.

Aby zmienić czułość klawiatury na siłę uderzeń

Skorzystaj z poniższej procedury, aby sterować zmianą głośności gry zależną od prędkości/dynamiki uderzenia w klawisz. Wybierz ustawienie, które najlepiej odpowiada twojemu stylowi gry.

- Naciśnij przycisk **SETTING**, aby wyświetlić ekran ustawień.
- Skorzystaj z przycisków strzałek ∇ i \blacktriangle , aby wybrać pozycję „Keyboard”, a następnie naciśnij przycisk **ENTER**.

● Keyboard > Ent

- Skorzystaj z przycisków strzałek ∇ i \blacktriangle , aby wybrać pozycję „Touch Response”.

● Touch Response



4. Skorzystaj z przycisków strzałek **< i >**, aby wybrać jedno z poniższych ustawień funkcji „Touch Response”.

Wyłączona (Off).	Funkcja „Touch Response” jest wyłączona. Głośność dźwięku jest stała niezależnie od prędkości uderzenia w klawisz.
Lekka 2 (Light 2)	Większa czułość na uderzenia niż przy opcji Normal.
Lekka 1 (Light1)	
Normalna (Normal)	Normalna reakcja na prędkość uderzenia w klawisz.
Intensywna 1 (Heavy 1)	Ustawienie to sprawia, że trudniej jest emitować głośny dźwięk niż przy opcji Normal, trzeba w tym celu mocniej uderzać w klawisze.
Intensywna 2 (Heavy2)	

5. Naciśnij przycisk **SETTING**, aby wyjść z ekranu ustawień.

Zmiana stroju instrumentu (Transpozycja, Strojenie, Przesunięcie o oktawę)

Funkcja Transpozycji pozwala na zmianę stroju pianina w krokach co pół tonu. Prosta operacja pozwala na natychmiastową zmianę stroju instrumentu, by dostosować go do tonacji wokalisty.

- Ustawienie transpozycji można zmieniać w krokach co pół tonu w zakresie od -12 do +12.

1. Naciśnij przycisk **SETTING**, aby wyświetlić ekran ustawień.
2. Skorzystaj z przycisków strzałek **∨** i **∧**, aby wybrać pozycję „Keyboard”, a następnie naciśnij przycisk **ENTER**.
3. Skorzystaj z przycisków strzałek **∨** i **∧**, aby wybrać pozycję „Transpose”.

● T r a n s p o s e

4. Korzystając z przycisków strzałek **< (-) i > (+)** ustaw transpozycję.
5. Naciśnij przycisk **SETTING**, aby wyjść z ekranu ustawień.

Precyzyjne strojenie (Tuning)

Skorzystaj z tej funkcji, gdy musisz ustawić strój cyfrowego pianina do równoległej gry z innym instrumentem muzycznym. Ponadto, niektórzy artyści wykonują utwory przy nieznacznie zmienionym stroju instrumentu. Można także skorzystać z funkcji strojenia, aby dostosować strój instrumentu dokładnie wykonania odtwarzanego z płyty CD.

- Funkcja ta określa częstotliwość nuty A4. Częstotliwość tą można ustawić w zakresie 415.5 do 465.9. Początkowe ustawienie domyślne to 440.0 Hz.
- Niektóre utwory zarejestrowane na płytach CD zawierają wykonania korzystające z instrumentów, które mają ustawienie stroju inne niż typowe.

1. Naciśnij przycisk **SETTING**, aby wyświetlić ekran ustawień.
2. Skorzystaj z przycisków strzałek **∨** i **∧**, aby wybrać pozycję „Keyboard”, a następnie naciśnij przycisk **ENTER**.
3. Skorzystaj z przycisków strzałek **∨** i **∧**, aby wybrać pozycję „Tuning”.

● T u n i n g

4. Korzystając z przycisków strzałek **< (-) i > (+)** zmień ustawienie stroju.
 - Ustawienie można zmieniać w jednostkach co 0.1 Hz.
5. Naciśnij przycisk **SETTING**, aby wyjść z ekranu ustawień.



Aby zmienić krzywą strojenia (Stretch Tuning)

Generalnie pianino jest strojone w ten sposób, że wysokie dźwięki są ostrzejsze, zaś niskie dźwięki bardziej płaskie. Ten typ strojenia nazywamy „rozciągniętym strojeniem” – (ang. stretch tuning).

Niniejszy model cyfrowego pianina pozwala na określenie, w jaki sposób jest stosowane owo strojenie.

1. Naciśnij przycisk **SETTING**, aby wyświetlić ekran ustawień.
2. Skorzystaj z przycisków strzałek \blacktriangledown i \blacktriangle , aby wybrać pozycję „Keyboard”, a następnie naciśnij przycisk **ENTER**.
3. Skorzystaj z przycisków strzałek \blacktriangledown i \blacktriangle , aby wybrać pozycję „Stretch Tune”.

● *Stretch Tune*

4. Skorzystaj z przycisków strzałek \blacktriangleleft i \blacktriangleright , aby wybrać jedną z dostępnych opcji.

Wyświetlacz	Opis
Default	Ustawienie domyślne. Zalecamy korzystanie z tego ustawienia, gdyż stosuje ono optymalne strojenie do aktualnie wybranego brzmienia.
Upper1	Stosuje optymalne strojenie do brzmienia, które jest aktualnie wybrane w pozycji Upper1 (U1). Strojenie to odnosi się także do brzmień przypisanych do pozycji Upper2 oraz Lower. Zalecamy stosowanie tego ustawienia, gdy wykonawca chce zminimalizować różnice w stroju pomiędzy brzmieniem nakładanym i wykorzystywanym przy podziale klawiatury.
Off	Funkcja Stretch Tuning jest wyłączona.
Piano 1	Strojenie BERLIN GRAND. Do wszystkich innych brzmień stosowane jest fabryczne ustawienie domyślne BERLIN GRAND.
Piano 2	Strojenie HAMBURG GRAND.
Piano 3	Strojenie VIENNA GRAND.
E. Piano 1	Strojenie elektrycznego pianina (E.Piano1)
E. Piano 2	Strojenie elektrycznego pianina (E.Piano2)

5. Naciśnij przycisk **SETTING**, aby wyjść z ekranu ustawień.

Przesunięcie o oktawę

Funkcja przesunięcia o oktawę (Octave Shift) pozwala na obniżenie stroju pianina co oktawę.

- Ustawienie to można zmienić w zakresie od -2 do +2 oktawy.



- Informacje odnośnie zmiany oktawy w przypadku korzystania z funkcji podziału klawiatury, patrz strona 20 „Aby zmodyfikować ustawienia podziału”.

1. Naciśnij przycisk **SETTING**, aby wyświetlić ekran ustawień.
2. Skorzystaj z przycisków strzałek \blacktriangledown i \blacktriangle , aby wybrać pozycję „Keyboard”, a następnie naciśnij przycisk **ENTER**.
3. Skorzystaj z przycisków strzałek \blacktriangledown i \blacktriangle , aby wybrać pozycję „Octave Shift”.

● *Octave Shift*

4. Korzystając z przycisków strzałek \blacktriangleleft (-) i \blacktriangleright (+) zmień oktawę.
5. Naciśnij przycisk **SETTING**, aby wyjść z ekranu ustawień.



Zmiana temperatury instrumentu

Można skorzystać z przedstawionej poniżej procedury, aby wybrać jedną z 17 zaprogramowanych temperatur, w tym standardową temperaturę równościową.

Nr	Nazwa temperatury	Wyświetlacz
00	Temperatura równościowa	Equal
01	Pure Major	Pure Major
02	Pure Minor	Pure Minor
03	Pitagorejska	Pythagorean
04	Kirnberger 3	Kirnberger 3
05	Werckmeister	Werckmeister
06	Mean-Tone	Mean-Tone
07	Rast	Rast
08	Bayati	Bayati
09	Hijaz	Hijaz
10	Saba	Saba
11	Dashti	Dashti
12	Chahargah	Chahargah
13	Segah	Segah
14	Gurjari Todi	Gurjari Todi
15	Chandrakauns	Chandrakauns
16	Charukeshi	Charukeshi

1. Naciśnij przycisk **SETTING**, aby wyświetlić ekran ustawień.
2. Skorzystaj z przycisków strzałek \blacktriangledown i \blacktriangle , aby wybrać pozycję „Keyboard”, a następnie naciśnij przycisk **ENTER**.
3. Skorzystaj z przycisków strzałek \blacktriangledown i \blacktriangle , aby wybrać pozycję „Temper. Type”.

● *Temper. Type*

4. Korzystając z przycisków strzałek \blacktriangleleft i \blacktriangleright wybierz nazwę temperatury.
5. Naciśnij przycisk strzałki \blacktriangledown , aby wybrać pozycję „Temper. Base Note” (Nuta podstawowa temperatury).
6. Korzystając z przycisków strzałek \blacktriangleleft i \blacktriangleright wybierz nutę podstawową wybranej temperatury.
7. Naciśnij przycisk **SETTING**, aby wyjść z ekranu ustawień.

Konfigurowanie ustawień, by odpowiadały gatunkowi muzycznemu oraz miejscu wykonywania utworów (SCENE)

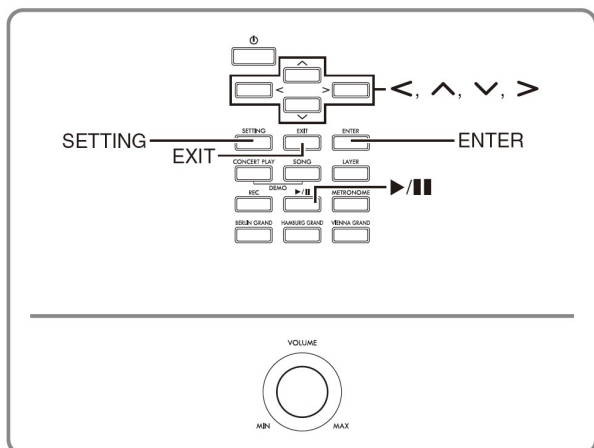

Cyfrowe pianino posiada 15 zaprogramowanych ustawień określanych mianem programów SCENE. Każdy z tych programów odpowiada określonemu rodzajowi utworu oraz miejscu, w którym grasz. Wybierając jeden z programów SCENE można natychmiast zmienić ustawienia cyfrowego pianina.

- Istnieje także możliwość zapisania do 10 własnych konfiguracji SCENE. Są one zapisywane w pozycjach "User Scene".
- Informacje odnośnie zaprogramowanych ustawień "SCENE", patrz Lista programów Scene, Dodatek, strona A-4.

Przywoływanie programu SCENE

1. Gdy wyświetlany jest ekran główny (str. 8), naciśnij przycisk ENTER.



- Przejdź do trybu "SCENE".
- Jeśli cyfrowe pianino przechodzi po włączeniu do trybu "SCENE", na ekranie wyświetlana jest lista poszczególnych programów "SCENE".

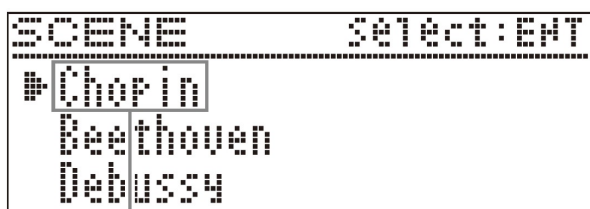

Nazwa programu Scene

- Jeśli przejdziesz do trybu SCENE po włączeniu cyfrowego pianina, na pierwszej pozycji listy wyświetlony zostanie ten program SCENE, który był ostatnio używany.

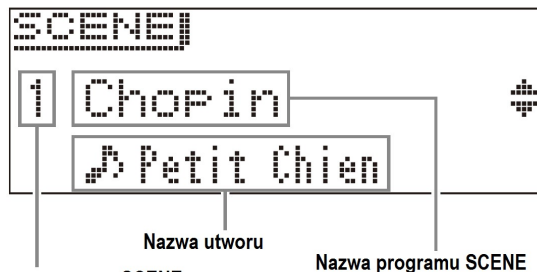

2. Skorzystaj z przycisków strzałek ∇ i \blacktriangle , aby wybrać nazwę programu SCENE.
 - Przytrzymanie wciśniętego przycisku strzałki ∇ (+) i \blacktriangle (-) pozwala na szybsze przewijanie nazw programu SCENE.
 - Aby przeskoczyć do domyślnego programu SCENE (Numer 15), naciśnij równocześnie przyciski strzałek ∇ i \blacktriangle .
 3. Naciśnij przycisk **ENTER**, aby zastosować aktualnie wybrany program SCENE .
- Jeśli chcesz cofnąć się do poprzedniego ekranu bez stosowania programu SCENE, naciśnij przycisk **EXIT**.
 - Gdy po zastosowaniu programu SCENE, pojawi się kolejny ekran, możesz przeskoczyć do domyślnego programu SCENE (Numer 15) przytrzymując wciśnięty przycisk **ENTER** aż zmieni się nazwa programu SCENE.

Sprawdzanie dźwięku programu SCENE (Scene Song)

Można skorzystać z poniższych kroków, aby odtworzyć kilka taktów z aktualnie wybranym programem SCENE, aby przekonać się czy dane ustawienia dźwięku są odpowiednie.

1. Wybierz program SCENE, a następnie naciśnij przycisk \blacktriangleright /||.

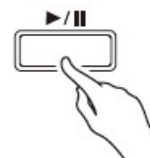

2. Aby zatrzymać odtwarzanie z wybranym programem SCENE, naciśnij ponownie przycisk \blacktriangleright /|| .
 - W celu rozpoczęcia odtwarzania od początku utworu naciśnij przycisk \blacktriangleleft .
 - Wyjście z trybu SCENE powoduje zatrzymanie odtwarzania utworu.



Tworzenie własnego programu SCENE (User Scene)

- Skonfiguruj poniższe ustawienia, aby stworzyć własny program SCENE.
 - Brzmienie (Łącznie z symulatorem akustycznym oraz efektami); strona 10
 - Funkcja nakładania brzmień - strona 18
 - Funkcja podziału klawiatury - strona 20.
 - Numer rodzaju utworu - strona 28.
 - Inne: Pozycje oznaczone gwiazdką (*) z lewej strony wyświetlanej nazwy ("Display Name") na liście parametrów, strona 45.

UWAGA

- Znak wykrzyknika (!) z lewej strony programu SCENE, oznacza, że zaprogramowana konfiguracja została zmodyfikowana, ale nie jest jeszcze zapisana. Zalecamy, aby możliwie szybko zapisać daną konfigurację w pamięci cyfrowego pianina.

Zapisywanie własnego programu SCENE (User Scene)

Program SCENE utworzony przez użytkownika (User Scene) można zapisać w pamięci cyfrowego pianina.

Przygotowanie

- Utwórz własny program SCENE (User Scene), który ma zostać zapisany (str. 27).
- Naciśnij przycisk **SETTING**.
 - Skorzystaj z przycisków strzałek \blacktriangledown i \blacktriangleup , aby wybrać pozycję "Scene", a następnie naciśnij przycisk **ENTER**.
 - Skorzystaj z przycisków strzałek \blacktriangledown i \blacktriangleup , aby wybrać pozycję "White", a następnie naciśnij przycisk **ENTER**.
 - Wyświetlony zostanie poniższy ekran pozwalający na zapisanie własnego programu SCENE.

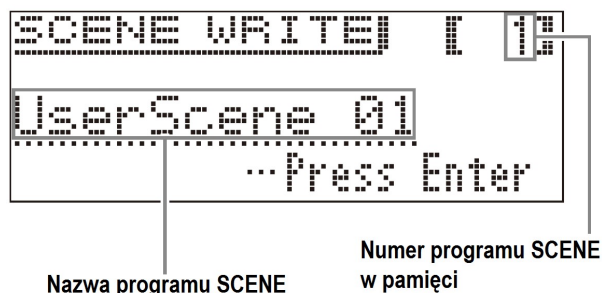

- Skorzystaj z przycisków strzałek, aby zmienić numer programu SCENE i jego nazwę.
 - Skorzystaj z przycisków strzałek \blacktriangleleft i \blacktriangleright , aby przesunąć kursor do pozycji wprowadzania znaku.

- Skorzystaj z przycisków strzałek \blacktriangledown i \blacktriangleup , aby przewinąć znaki w pozycji kursora. Poniższa tabela zawiera obsługiwane znaki.

0	1	2	3	4	5	6	7	8	9
A	B	C	D	E	F	G	H	I	J
K	L	M	N	O	P	Q	R	S	T
U	V	W	X	Y	Z	a	b	c	d
e	f	g	h	i	j	k	l	m	n
o	p	q	r	s	t	u	v	w	x
y	z	!	"	#	\$	%	&	'	(
)	*	+	,	-	.	/	:	;	<
=	>	?	@	[\]	^	_	`
{		}	~						

- Gwiazdka (*) z lewej strony numeru oznacza, że w danej pozycji zapisano już program.
 - Gdy kursor znajduje się w pozycji numeru programu SCENE, można przeskoczyć do numeru programu SCENE 01 naciskając równocześnie przyciski strzałek \blacktriangledown i \blacktriangleup .
 - Gdy zostanie wybrany znak alfabetu, równoczesne naciśnięcie przycisków strzałek \blacktriangledown i \blacktriangleup powoduje przełączanie pomiędzy wielką i małą literą.
- Po wprowadzeniu żądanego numeru i nazwy naciśnij przycisk **ENTER**.
 - Na wyświetlaczu pojawi się komunikat z prośbą o potwierdzenie "Sure?".
 - Naciśnij przycisk strzałki \blacktriangleright , aby wykonać operację zapisu.
 - W celu anulowania operacji zapisu, naciśnij przycisk strzałki \blacktriangleleft .
 - W czasie wykonywania operacji zapisu na wyświetlaczu widnieje komunikat "Please Wait...". Gdy wyświetlany jest ten komunikat nie należy na instrumencie wykonywać żadnych innych operacji. Po zakończeniu inicjalizacji wyświetlony zostanie komunikat "Complete!", zaś na wyświetlaczu zostanie przywrócony ekran, który był wyświetlany podczas przywoływania programu SCENE.

UWAGA

Dane utworzonego przez siebie programu SCENE (User Scene) można też zapisać na pamięci USB i w razie potrzeby przywołać je do pamięci cyfrowego pianina. Szczegółowe informacje w tym zakresie przedstawiono na poniższych stronach:

- Zapisywanie danych cyfrowego pianina do pamięci USB (strona 55)
- Importowanie danych z pamięci USB do pamięci cyfrowego pianina (strona 56).



Rodzaje utworów współpracujące z funkcją programu SCENE użytkownika (Scene Song)

Przy zapisywaniu programu SCENE utworzonego przez użytkownika (User Scene) aktualnie wybrany utwór jest także zapisywany razem z tworzoną konfiguracją.

- Przy zapisywaniu programu SCENE obsługiwane są poniższe rodzaje utworów.
 - Utwory koncertowe ze zbioru Concert Play (Poza tymi, które zostały pozyskane z komputera).
 - Utwory z biblioteki muzycznej (Music Library), łącznie z utworami o numerach 61 do 70.
 - Utwory zarejestrowane w oparciu o funkcję MIDI Recorder.
- Gdy program SCENE jest zapisywany dla utworów z biblioteki muzycznej o numerach 61 do 70 lub utworów zarejestrowanych w oparciu o funkcję MIDI Recorder, wyświetlana jest nazwa programu SCENE - "Scene Song".
- W przypadku innych utworów wyświetlana będzie nazwa "Invalid song" i pierwszy utwór z biblioteki muzycznej zostanie automatycznie zarejestrowany jako utwór danego programu SCENE.
- Gdy jako utwory programu SCENE odtwarzane są utwory koncertowe (za wyjątkiem tych, które zostały pozyskane z komputera), wówczas nie można odtwarzać ich w trybie Concert Play Listen. Będą one odtwarzane wyłącznie w trybie Concert Play Play.
- Informujemy, że dane utworu programu SCENE pozostaną zapisane w programie SCENE użytkownika (User Scene) nawet po skasowaniu danych pierwotnego utworu.

Kasowanie własnego programu SCENE (User Scene)

1. Naciśnij przycisk **SETTING**.
2. Skorzystaj z przycisków strzałek ∇ i \wedge , aby wybrać pozycję "Scene", a następnie naciśnij przycisk **ENTER**.

● Scene > Ent

3. Skorzystaj z przycisków strzałek ∇ i \wedge , aby wybrać pozycję "Clear", a następnie naciśnij przycisk **ENTER**.

● Clear > Ent

4. Skorzystaj z przycisków strzałek ∇ i \wedge , aby wybrać program SCENE użytkownika, który ma być skasowany.
5. Naciśnij przycisk **ENTER**.
 - Na wyświetlaczu pojawi się komunikat z prośbą o potwierdzenie "Sure?".
6. Naciśnij przycisk strzałki \triangleright , aby wykonać operację kasowania.
 - W celu anulowania operacji kasowania, naciśnij przycisk strzałki \triangleleft .
 - W czasie wykonywania operacji zapisu na wyświetlaczu widnieje komunikat "Please Wait...". Gdy wyświetlany jest ten komunikat nie należy na instrumencie wykonywać żadnych innych operacji. Po zakończeniu inicjalizacji wyświetlony zostanie komunikat "Complete!", a na wyświetlaczu zostanie przywrócony ekran, który był wyświetlany podczas przywoływania programu SCENE.

Korzystanie z zapisanych utworów (Odtwarzanie koncertu, Biblioteka Muzyczna)

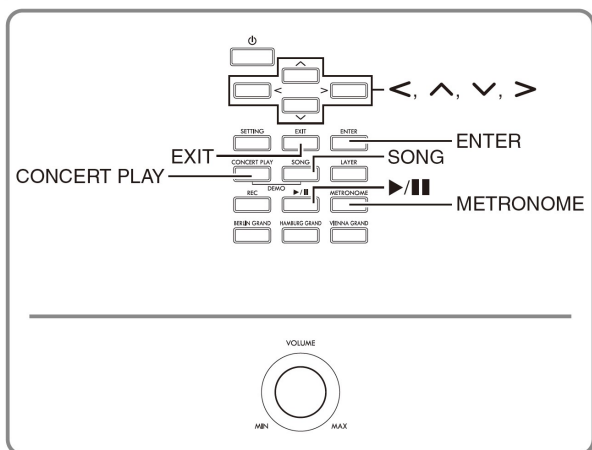

Niniejsze cyfrowe pianino posiada 15 zaprogramowanych utworów fortepianowych z towarzyszeniem orkiestry (Concert Play /Odtwarzanie koncertu/ 1 do 15) oraz 60 solowych utworów fortepianowych (Biblioteka muzyczna 1 do 60).

Dzięki funkcji odtwarzania koncertu można grać równoległe z akompaniamentem orkiestry. Można też korzystać z Biblioteki Muzycznej, by ćwiczyć popularne utwory fortepianowe.



WAŻNE !

- Po wybraniu zaprogramowanego utworu ładowanie danych może potrwać kilka sekund. Gdy dane utworu są ładowane nie są dostępne operacje wykonywane klawiszami instrumentu i przyciskami. Jeśli grałeś coś na instrumencie, to wykonanie poniższych operacji zatrzyma emisję dźwięku.

Odtwarzanie demonstracyjne

Funkcja odtwarzania koncertu (Concert Play) obejmuje wykonania na żywo utworów na orkiestrę i pozwala na równoległą grę na instrumencie z autentycznym akompaniamentem.

- Podczas odtwarzania utworu koncertowego (Concert Play) dostępne są funkcje pauzy, przewijania do przodu i do tyłu, powtarzania fragmentu A-B, a także inne operacje. Szczegółowe informacje odnoszące się do tych operacji (pauzy, przewijania do przodu i do tyłu, powtarzania fragmentu A-B, itp.), patrz strona 8 "Uruchamianie i zatrzymywanie odtwarzania" w sekcji "Operacje wspólne dla wszystkich trybów".

Krok 1: Słuchanie (LISTEN)

Odsłuchaj utwór na fortepian z towarzyszeniem orkiestry, aby zaznajomić się z muzyką.

Krok 1: Gra (PLAY)

Graj z równoległym akompaniamentem orkiestry.



UWAGA

- Koncerty (Concert Play) obejmują 15 utworów ponumerowanych od 1 do 15.
- Utwór zapisany w pamięci USB (dane utworu koncertowego z komputera, itp.) podłączonej do portu USB w cyfrowym pianinie może być odtworzony w nim jako utwór koncertowy.
- Utwór koncertowy może być odtwarzany w zwolnionym tempie (80% tempa oryginalnej wersji).
- Podczas odtwarzania utworu koncertowego nie jest obsługiwana funkcja metronomu cyfrowego pianina.
- Utwór koncertowy obejmuje rzeczywiste nagranie orkiestry. Z tego względu dźwięki instrumentu będą brzmiały odmiennie niż w przypadku wybierania poszczególnych brzmień w cyfrowym pianinie (patrz str. 10).
- Ze względu na warunki w jakich są rejestrowane grane na żywo koncerty, odtwarzane nagranie może obejmować odgłosy oddechów wykonawców, pewne szumy z tła wykonania muzyki, itp.

Aby odsłuchać koncert (tryb Listen)

- Naciśnij przycisk **CONCERT PLAY**.

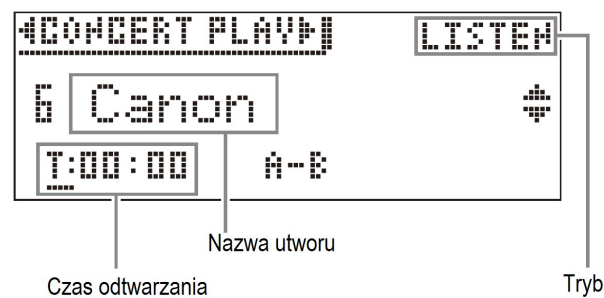

- Skorzystaj z przycisków strzałek \vee i \wedge , aby wybrać utwór, a następnie naciśnij przycisk **ENTER**.

- Lista utworów koncertowych, zamieszczona jest w Dodatku, na stronie A-2.
- Możesz skorzystać z przycisków strzałek $<$ i $>$, aby przewinąć poszczególne strony listy utworów.

- Skorzystaj z przycisku **CONCERT PLAY**, aby przejść do trybu słuchania („LISTEN”).
- Każde naciśnięcie przycisku **CONCERT PLAY** przełącza pomiędzy trybami w następujący sposób.





4. Jeśli chcesz, by utwór był odtwarzany w wolniejszym tempie (80%), naciśnij przycisk **METRONOME**, aby na wyświetlaczu pojawił się komunikat „SLOW”.



- Aby przywrócić pierwotną wartość tempa, naciśnij ponownie przycisk **METRONOME**, by wskazanie „SLOW” zniknie z wyświetlacza.

5. Naciśnij przycisk ►/||, aby rozpocząć odtwarzanie.

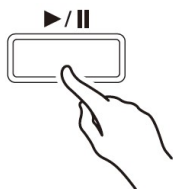

- Szczegółowe informacje odnoszące się do odtwarzania, patrz strona 8 „Uruchamianie i zatrzymywanie odtwarzania.”
- Na stronie 8 znajdują się także informacje dotyczące powrotu do ekranu głównego.



UWAGA

- Istnieje możliwość dostosowania głośności odtwarzania. Szczegóły dotyczące regulacji poziomu głośności, patrz str. 31 „Aby ustawić poziom głośności odtwarzania dla utworu koncertowego”.

Aby grać równoległe z orkiestrą wykorzystując odtwarzany koncert (Tryb Play)

1. Wykonaj kroki 1 i 2 procedury " Aby odsłuchać koncert (tryb Listen)"(str. 29), by wybrać utwór.
2. Skorzystaj z przycisku **CONCERT PLAY**, aby przejść do trybu gry (PLAY).

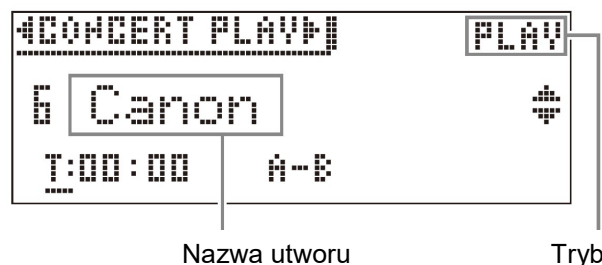

3. Jeśli chcesz, by utwór był odtwarzany w wolniejszym tempie (80%), naciśnij przycisk **METRONOME**, aby na wyświetlaczu pojawił się komunikat „SLOW”.

- Aby przywrócić pierwotną wartość tempa, naciśnij ponownie przycisk **METRONOME**, by wskazanie „SLOW” zniknie z wyświetlacza.

4. Naciśnij przycisk ►/||, aby rozpocząć odtwarzanie.

- Szczegółowe informacje odnoszące się do odtwarzania, patrz strona 8 „Uruchamianie i zatrzymywanie odtwarzania.”
- W przypadku niektórych utworów, partia przeznaczona do gry równoległej z partią orkiestry może być także nieznacznie słyszalna przy odtwarzaniu koncertu w trybie PLAY.

5. Graj równoległe na cyfrowym pianinie z odtwarzaną partią orkiestrową.

- Na stronie 8 znajdują się informacje dotyczące powrotu do ekranu głównego.



Aby ustawić poziom głośności odtwarzania koncertu

1. Przytrzymaj wciśnięty przycisk **VOLUME**, aż na wyświetlaczu pojawi się poniższy ekran.

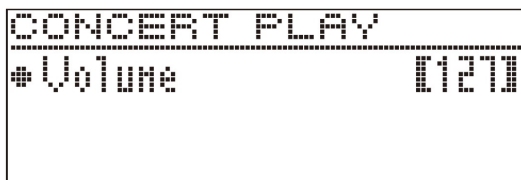

2. Skorzystaj z przycisków strzałek < (-) i > (+), aby ustawić poziom głośności.
 - Zakres ustawień: 0 do 127.
3. Naciśnij przycisk **EXIT**, aby wyjść z ekranu ustawień.

Odtwarzanie koncertów pobranych z komputera, itp.

Możesz skorzystać z pamięci USB, aby odtworzyć w cyfrowym pianinie Koncert pobrany z komputera, itp. Szczegółowe informacje zamieszczone są na stronie internetowej

<https://support.casio.com/global/en/emi/manual/GP-510/>



Aby zapisać pobrany z komputera koncert na pamięć USB

Przygotowanie

- Aby skorzystać z pamięci USB, musisz ją najpierw sformatować w cyfrowym pianinie. Patrz strona 51 "Przygotowywanie pamięci USB".
1. Podłącz pamięć USB do swojego komputera.
 2. Skopiuj pliki koncertów (Concert Play- zarówno pliku .LSN jak i .PLY) ze swojego komputera do folderu CP w pamięci USB.

Aby odtworzyć koncert pobrany z komputera

1. Umieść pamięć USB w porcie USB cyfrowego pianina .
2. Naciśnij przycisk **CONCERT PLAY**.
3. Naciśnij przycisk strzałki >. W prawym górnym narożniku wyświetlacza pojawi się komunikat "USB".



- Jeśli do cyfrowego pianina nie została podłączona pamięć USB, wówczas na wyświetlaczu pojawi się komunikat "No Media".
- Aby powrócić do zawartości pamięci cyfrowego pianina, naciśnij przycisk strzałki <.
- 4. Skorzystaj z przycisków strzałek v i ^, aby wybrać utwór, a następnie naciśnij przycisk ENTER.
 - Kolejne kroki przedstawione zostały na następujących stronach:
Począwszy od kroku 3 procedury "Aby odsłuchać koncert (tryb Listen)", strona 29.
Począwszy od kroku 2 procedury "Aby grać równoległe z orkiestrą wykorzystując odtwarzany koncert (Tryb Play)", strona 30.
 - Na stronie 8 znajdują się informacje dotyczące powrotu do ekranu głównego.

Biblioteka muzyczna

Biblioteka muzyczna zawiera utwory, które można po prostu odtwarzać do słuchania lub wykorzystać do ćwiczenia gry na instrumencie.

- Biblioteka muzyczne (MUSIC LIBRARY) obejmuje 60 utworów ponumerowanych od 1 do 60.
- Można także zaimportować z pamięci USB do pamięci cyfrowego pianina 10 utworów* (patrz informacje na stronie 56 - " Ładowanie danych z pamięci USB do pamięci cyfrowego pianina") i przypisać je do numerów 61 do 70 w bibliotece muzycznej. Numery utworów, które zawierają już zaimportowane dane muzyczne będą oznaczone gwiazdką (*).



Odtwarzanie wybranych utworów z biblioteki muzycznej

1. Naciśnij przycisk **SONG**.



2. Skorzystaj z przycisków strzałek < i >, aby wybrać pozycję "MUSIC LIB".

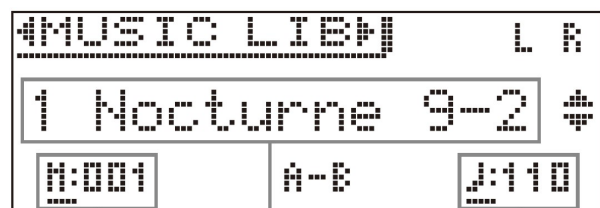

Bieżący takt

Nazwa utworu

Tempo utworu

3. Skorzystaj z przycisków strzałek ∇ i \blacktriangle , aby wybrać utwór, a następnie naciśnij przycisk **ENTER**.
 - Lista utworów z Biblioteki muzycznej, zamieszczona jest w Dodatku, na stronie A-3.
 - Możesz skorzystać z przycisków strzałek < i >, aby przewinąć poszczególne strony listy utworów.
4. Naciśnij przycisk **▶/||**, aby rozpocząć odtwarzanie.

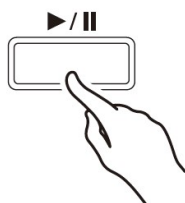

- Szczegółowe informacje odnoszące się do odtwarzania, patrz strona 8 „Uruchamianie i zatrzymanie odtwarzania”.
- Na stronie 8 znajdują się informacje dotyczące powrotu do ekranu głównego.

UWAGA

- Przy odtwarzaniu utworów z biblioteki muzycznej można skonfigurować poniższe ustawienia:
 - Ustawienie poziomu głośności utworu: Aby ustawić poziom głośności odtwarzania nagrań MIDI (str. 36);
 - Tempo: Aby ustawić tempo (str. 21).

Ćwiczenie utworów z biblioteki muzycznej

Można wyłączyć partię lewej lub prawej ręki utworu z biblioteki muzycznej i grać równoległe z odtwarzanym utworem.

UWAGA

- Biblioteka muzyczna zawiera szereg duetów. Gdy wybrany jest duet, można wyłączyć pierwsze pianino <Primo> lub drugie pianino <Secundo> Sekundo grać równoległe z odtwarzanym utworem.

Przygotowanie

- Wybierz z biblioteki muzycznej utwór chcesz, który chcesz ćwiczyć i ustaw tempo; patrz też strona 21, "Aby ustawić tempo".
- Kilka utworów charakteryzuje się zmianą tempa w trakcie odtwarzania, aby w ten sposób oddać określone efekty muzyczne.

1. Naciśnij przycisk **SONG**, aby wybrać partię, którą chcesz odtwarzać (tę partię, której dźwięk nie będzie wyciszony).

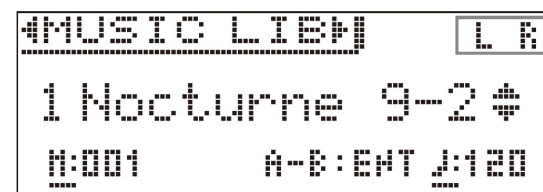

Partia włączona

- Każde naciśnięcie przycisku **SONG** przewija dostępne ustawienia w następującej kolejności.
 - L: Odtwarzanie partii lewej ręki i wyciszenie partii prawej ręki.
 - R: Odtwarzanie partii prawej ręki i wyciszenie partii lewej ręki.
 - L R: Odtwarzanie obydwu partii, lewej i prawej ręki.
- 2. Naciśnij przycisk **▶/||**, aby rozpocząć odtwarzanie.
 - Szczegółowe informacje odnoszące się do odtwarzania, patrz strona 8 „Uruchamianie i zatrzymanie odtwarzania”.
- 3. Graj na klawiaturze instrumentu wyciszoną partię utworu.
 - Na stronie 8 znajdują się informacje dotyczące powrotu do ekranu głównego.



Odtwarzanie danych audio zapisanych w pamięci USB

Można wykorzystać Cyfrowe pianino do odtwarzania plików *1 oraz plików MIDI*2, jakie zostały zapisane w pamięci USB (dodatkowa pamięć USB nie stanowi wyposażenia pianina).

Więcej informacji o pamięci USB, patrz strona 50.

*1 Format WAV (Linearny PCM, 16 bitów, 44.1 kHz, stereo)

*2 Standardowe pliki MIDI (Format SMF 0/1), pliki uzyskane w wyniku nagrań MIDI (format CSR), pliki CASIO MIDI (format CM2).

Przygotowanie

- Przygotuj pamięć USB zawierającą nagrane dane, które mają być odtworzone w Cyfrowym Pianinie. Więcej informacji patrz str. 41, „Nagrywanie na pamięć USB (Audio Recorder)”.
Możesz także skorzystać z komputera, aby zapisać dane audio na pamięci USB. Więcej informacji patrz „Zapisywanie standardowych danych utworów w pamięci USB”, str. 54.
- Umieść w porcie pamięci USB cyfrowego pianina pamięć USB zawierającą dane, jakie chcesz odtworzyć.
- Nigdy nie należy odłączać pamięci USB, gdy cyfrowe pianino korzysta z danych znajdujących się na pamięci USB. Może uszkodzić dane zapisane na pamięci USB lub nawet samą pamięć.

1. Naciśnij przycisk **SONG**.
2. Skorzystaj z przycisków **<** i **>**, aby wybrać żądany typ danych.
 - Plik MIDI: SMF.
 - Plik audio: AUDIO PLAY
3. Skorzystaj z przycisków **∨** i **∧**, aby wybrać utwór, a następnie naciśnij przycisk **ENTER**.
 - Możesz skorzystać z przycisków strzałek **<** i **>**, aby przewinąć poszczególne strony listy utworów.
4. Naciśnij przycisk **▶/||**, aby rozpocząć odtwarzanie.
 - Szczegółowe informacje odnoszące się do odtwarzania, patrz strona 8 „Uruchamianie i zatrzymywanie odtwarzania.”
 - Na stronie 8 znajdują się informacje dotyczące powrotu do ekranu głównego.

Aby dostosować poziom głośności odtwarzania dla danych utworu

1. Przytrzymaj wciśnięty przycisk **SONG**, aż na wyświetlaczu pojawi się przedstawiony poniżej ekran ustawień.

SONG	1/2
# MIDI Volume	0127
# Audio Volume	0127
# ML Clear	>Ent

2. Skorzystaj z przycisków **∨** i **∧**, aby wybrać żądany typ danych utworu.
 - Plik MIDI: Głośność MIDI.
 - Plik audio: Głośność audio
3. Skorzystaj z przycisków **<** (-) i **>** (+), aby dostosować poziom głośności.
 - Zakres ustawień od 0 do 127.
4. Naciśnij przycisk **EXIT**, aby wyjść z ekranu ustawień.

Utwór demonstracyjny

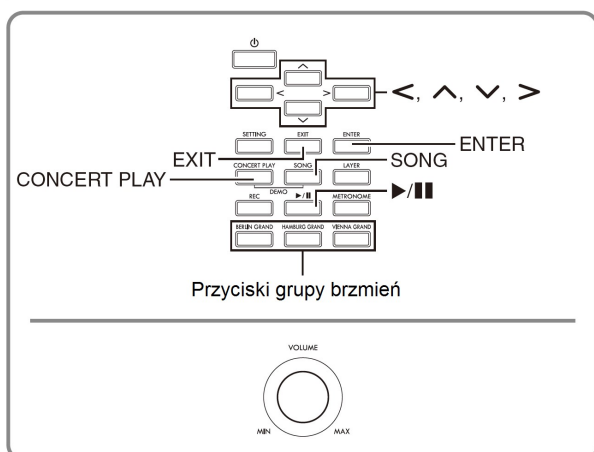

Niniejsze cyfrowe pianino posiada zapisane dane utworów, które są przeznaczone do słuchania. Są to następujące rodzaje utworów:

- Fortepianowe utwory demonstracyjne: 6
- Koncerty: 15
- Utwory z biblioteki muzycznej: 60



WAŻNE !

- Po wybraniu zaprogramowanego utworu ładowanie danych może potrwać kilka sekund. Gdy dane utworu są ładowane nie są dostępne operacje wykonywane klawiszami instrumentu i przyciskami. Jeśli grałeś coś na instrumencie, to wykonanie poniższych operacji zatrzyma emisję dźwięku.

Odtwarzanie utworu demonstracyjnego

1. Naciśnij równocześnie przycisk **CONCERT PLAY** oraz **SONG**.

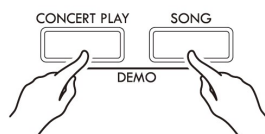

- Rozpocznie się odtwarzanie począwszy od fortepianowego utworu demonstracyjnego nr 1.
- Na klawiaturze instrumentu można grać równoległe z odtwarzanym utworem demonstracyjnym.

2. Aby zmienić utwór, skorzystaj z przycisków ∇ i \blacktriangle , aby wybrać nazwę utworu, a następnie naciśnij przycisk **ENTER**.
 - Rozpocznie się odtwarzanie utworów demonstracyjnych.
 - Możesz skorzystać z przycisków strzałek \blacktriangleleft i \blacktriangleright , aby przejść do kolejnej grupy utworów w następującej kolejności: Fortepianowe utwory demonstracyjne \rightarrow Utwory koncertowe \rightarrow Utwory z biblioteki muzycznej. Wybór nowej grupy utworów sprawia, że wybrany będzie 1 utwór z danej grupy.
 - Informacje odnośnie utworów znajdujących się w poszczególnych grupach znajdują się w Dodatku na stronie A-3.
 - Gdy odtwarzany jest utwór demonstracyjny można się także przełączyć na utwory z grupy fortepianowej (Grand Piano). Naciśnij jeden z następujących przycisków, aby wybrać żądane brzmienie fortepianowe: **BERLIN GRAND**, **HAMBURG GRAND**, **VIENNA GRAND**
3. Aby zatrzymać odtwarzanie naciśnij przycisk $\blacktriangleright/\|\|$ lub **EXIT**.



UWAGA

- Opisane powyżej operacje wyboru utworu oraz zatrzymywania odtwarzania są jedynymi operacjami, jakie można wykonać, gdy instrument jest w trybie odtwarzania utworów demonstracyjnych.



Porównanie brzmień fortepianowych

Prosta operacja pozwala na odtworzenie utworów demonstracyjnych, które podkreślają charakterystykę poszczególnych brzmień fortepianowych i można w ten sposób wychwycić różnicę pomiędzy nimi. Dostępne są następujące brzmienia fortepianowe: BERLIN GRAND, HAMBURG GRAND, VIENNA GRAND

1. Przytrzymaj wciśnięty przycisk brzmienia fortepianowego, którego utwór demonstracyjny chcesz usłyszeć (**BERLIN GRAND, HAMBURG GRAND, VIENNA GRAND**). Zwolnij przycisk, gdy rozpocznie się odtwarzanie danego utworu demonstracyjnego .
- Łącznie cyfrowe pianino udostępnia sześć demonstracyjnych utworów fortepianowych, po dwa dla każdego z każdego z brzmień fortepianowych (BERLIN GRAND, HAMBURG GRAND oraz VIENNA GRAND). Gdy rozpocznie odtwarzanie dwa utwory odtwarzane są w pętli jeden po drugim. Lista utworów przedstawiona jest w dodatku na stronie A-3 “Lista demonstracyjnych utworów fortepianowych”.
 - Aby przejść do innego utworu fortepianowego lub zatrzymać odtwarzanie utworu demonstracyjnego, wykonaj kroki 2 do 3 procedury “Odtwarzanie utworu demonstracyjnego” (str. 34).

Nagrywanie i odtwarzanie

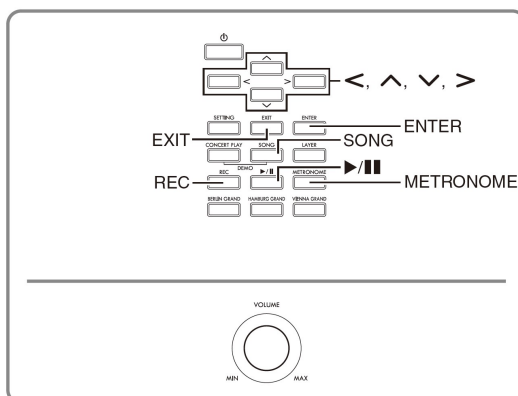

Swoją grę na instrumencie można zapisać w pamięci utworów pianina i później odtwarzać zapisane w ten sposób nagrania. Cyfrowe pianino udostępnia dwie funkcje nagrywania: nagrywanie MIDI (MIDI Recoder) oraz nagrywanie Audio (Audio Recorder). Wybierz tę funkcję nagrywania, która odpowiada twoim potrzebom.

WAŻNE !

- CASIO COMPUTER CO.LTD nie ponosi odpowiedzialności za żadne uszkodzenia, utratę zysków ani roszczenia stron trzecich wynikające ze skasowania nagranych danych ze względu na niewłaściwe funkcjonowanie instrumentu, jego naprawę lub będące następstwem innych przyczyn.

Funkcje nagrywania

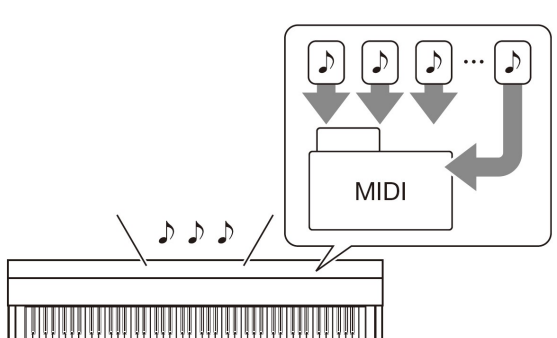
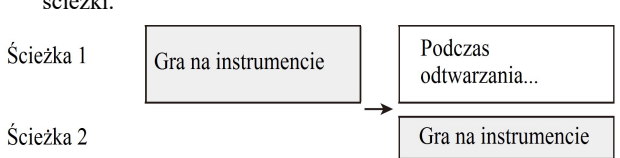
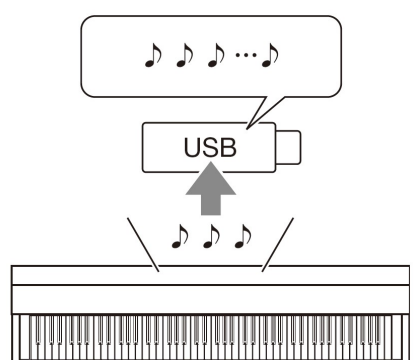
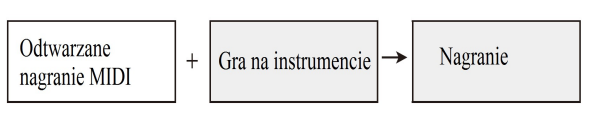
Nagrywanie MIDI	Nagrywanie Audio
<p>Informacje o wykonaniu utworu są rejestrowane w pamięci cyfrowego pianina w postaci danych MIDI* na dwóch ścieżkach (obszary zapisu dla danych wykonania utworu na instrumencie).</p>  <ul style="list-style-type: none"> Informacje o wykonaniu utworu na instrumencie (operacje naciskania/zwalniania klawiszy, dynamika, itp.) są rejestrowane w postaci danych MIDI. Rozmiar danych MIDI jest znacznie mniejszy w porównaniu z danymi audio, co ułatwia późniejszą edycję danych na komputerze, itp. Obsługiwana pojemność zapisu: do 5000 nut (łącznie dla 1 i 2 ścieżki), tylko jeden plik. <p>Co można nagrać:</p> <ul style="list-style-type: none"> Nagrywanie jednej ścieżki podczas odtwarzania drugiej ścieżki. 	<p>Informacje o wykonaniu utworu na instrumencie są rejestrowane na pamięci USB w formie danych audio.</p>  <ul style="list-style-type: none"> Tak jak w przypadku przenośnych odtwarzaczy muzyki czy magnetofonów, nuty nagrywane są jako dźwięki (dane dźwiękowe). Pliki z danymi audio są znacznie większe w porównaniu do plików MIDI. Zaletą plików audio jest natomiast to, że mogą być łatwo odtwarzane na komputerze, przenośnych odtwarzaczach muzycznych, itp. Obsługiwana pojemność zapisu: do 99 plików, każdy plik o maksymalnej długości 25 minut. <p>Co można nagrać:</p> <ul style="list-style-type: none"> Nagrywanie podczas odtwarzania utworu zarejestrowanego w formie nagrania MIDI (funkcja MIDI Recoder). 



Funkcje odtwarzania

Nagrywanie MIDI	Nagrywanie Audio
<p>Odtwarza Ścieżkę 1 i Ścieżkę 2 (równocześnie lub indywidualnie).</p> <p>Wraz z funkcją nagrywania MIDI (MIDI Recorder) cyfrowe pianino automatycznie odtwarza nagranie wykorzystując swoje wewnętrzne źródło dźwięku i informacje o wykonaniu utworu zawarte w danych MIDI.</p> <p>Co można zrobić...: Grać równoległe na klawiaturze instrumentu z odtwarzaną ścieżką 1 i ścieżką 2.</p> <div data-bbox="172 616 786 761" style="border: 1px solid black; padding: 5px;"> <p>Ścieżka 1 → Podczas odtwarzania...</p> <p>Ścieżka 2 → Podczas odtwarzania...</p> <p style="text-align: center;">Gra na instrumencie</p> </div> <p>Po nagraniu, zmień tempo ścieżki 1. Na przykład, możesz nagrać utwór w wolnym tempie, a następnie odtworzyć go w szybszym tempie. Tempo ustawione do ścieżki 1 stosowane jest także do ścieżki 2.</p>	<p>Można odtwarzać dane Audio z pamięci USB. Odtwarzacz Audio odtwarza falową formę dźwięku zarejestrowaną w postaci danych audio.</p> <p>Co można zrobić...: Grać równoległe na klawiaturze instrumentu, gdy odtwarzane jest nagranie audio.</p> <div data-bbox="829 616 1444 705" style="border: 1px solid black; padding: 5px;"> <div style="display: flex; align-items: center; justify-content: center;"> <div style="border: 1px solid black; padding: 5px; margin-right: 10px;">Odtwarzanie utworu z pamięci USB</div> + <div style="border: 1px solid black; padding: 5px; margin-left: 10px;">Gra na instrumencie</div> </div> </div>

* MIDI

MIDI jest skrótem od "Musical Instrument Digital Interface" (Cyfrowy interfejs instrumentów muzycznych). Jest to uniwersalny standard, który sprawia, że instrumenty muzyczne, komputery i inne urządzenia niezależnie od producenta mogą wymieniać się informacjami o wykonaniu utworu muzycznego (operacje naciskania/zwalniania klawiszy, dynamika uderzania w klawisze, itp.).

Szczegółowe informacje odnośnie formatów plików danych obsługiwanych przez niniejsze cyfrowe pianino, patrz "Rodzaje danych obsługiwanych przez cyfrowe pianino", str. 52.



Nagrywanie MIDI do wbudowanej pamięci utworów instrumentu

Po nagraniu jednej ze ścieżek można nagrać drugą ścieżkę odsłuchując przy tym nagrania zapisanego na ścieżce pierwszej.

Podczas zapisu do pamięci utworów zapisywane są wymienione poniżej dane:

- ✓ gra na klawiaturze instrumentu,
- ✓ wybrane brzmienie,
- ✓ ustawienie tempa
- ✓ ustawienie uderzenia (beat)
- ✓ operacje pedału
- ✓ Ustawienia głośności klawiatury (Keyboard Volume (tylko ścieżka 1))
- ✓ ustawienia funkcji nakładania brzmień, (tylko ścieżka 1)
- ✓ ustawienia funkcji podziału klawiatury, (tylko ścieżka 1)
- ✓ Tryb Duetu (tylko ścieżka 1)
- ✓ Efekty (tylko ścieżka 1)
- ✓ Symulator Akustyczny (tylko ścieżka 1)
- ✓ ustawienia temperatury (tylko ścieżka 1)
- ✓ ustawienia strojenia w oparciu o funkcję Stretch Tuning (tylko ścieżka 1)
- Nagrywanie zostanie automatycznie zatrzymane, jeśli liczba nut w pamięci utworów przekroczy maksymalną wartość.
- Rozpoczęcie nowego nagrania kasuje wszelkie dane, które zostały wcześniej zarejestrowane w pamięci.
- Jeśli podczas nagrywania wyłączy się zasilanie, skasowane zostaną wszystkie dane ścieżki, na której realizowane jest nagranie.

Aby nagrać określoną ścieżkę utworu



- Można tak ustawić cyfrowe pianino, by emitowało dźwięk odliczania przed rozpoczęciem nagrywania (Precount). Szczegółowe informacje odnoszące się do ustawień wstępnego odliczania, patrz "Aby skonfigurować ustawienia wstępnego odliczania", str. 39.

Przygotowania

- Wybierz brzmienie i efekty (tylko ścieżka 1), które chcesz zastosować w nagraniu.
Brzmienie (strona 10)
Efekty (strona 15)

1. Naciśnij przycisk **REC**, aby zaczęła lampka tego migać wskaźnika.
 - Na wyświetlaczu pojawia się wskazanie "Rec Wait..." .

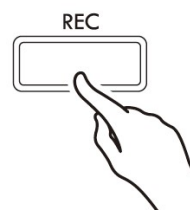

2. Skorzystaj z przycisków strzałek **< i >**, aby wybrać pozycję "MIDI REC".

MIDI REC

- Jeśli chcesz, by podczas nagrywania rozlegał się dźwięk metronomu, skonfiguruj ustawienia, a następnie naciśnij przycisk **METRONOME**. Więcej informacji, patrz strona 21 "Korzystanie z metronomu".
3. Korzystając z przycisku **REC** wybierz ścieżkę, na którą ma być zapisywane nagranie.
 - L: Ścieżka 1
 - R: Ścieżka 2.



4. Naciśnij przycisk **▶/||**, aby rozpocząć nagrywanie.
Można także rozpocząć nagrywanie poprzez rozpoczęcie gry na klawiaturze instrumentu.
5. Aby zatrzymać nagrywanie, naciśnij przycisk **▶/||**.
 - Wyświetlone zostanie wskazanie "Rec Song", co wskazuje, że nagrywanie utworu jest w stanie oczekiwania na odtwarzanie.
 - Aby odtworzyć dopiero co nagrałą ścieżkę, naciśnij przycisk **▶/||**.



Aby nagrać inną ścieżkę utworu

W trakcie rejestrowania nagrania na kolejnej ścieżce można odsłuchiwać nagrania ze ścieżki nagranej w pierwszej kolejności.

Przygotowania

- Wybierz brzmienie i efekty (tylko ścieżka 1), które chcesz zastosować w nagraniu.
Brzmienie (strona 10)
Efekty (strona 15)

- Przytrzymaj wciśnięty przycisk **REC** aż pojawi się poniższy ekran ustawień.

```

RECORDER                               1/2
-----
* Recorded Part  [Play]
* Part Clear    >Ent
* Precount     [ On]
  
```

- Skorzystaj z przycisków strzałek \vee i \wedge , aby wybrać "Recorded Part" (*nagrana partia*).

```

● Recorded Part
  
```

- Skorzystaj z przycisków strzałek \leftarrow i \rightarrow , aby włączyć (odtwarzanie) lub wyłączyć (wyciszenie) dźwięk nagranej ścieżki.
- Naciśnij przycisk **REC**.
 - Na wyświetlaczu pojawia się wskazanie "Rec Wait..." .
- Skorzystaj z przycisków strzałek \leftarrow i \rightarrow , aby wybrać pozycję "MIDI REC".
 - Jeśli chcesz, by podczas nagrywania rozlegał się dźwięk metronomu, skonfiguruj ustawienia, a następnie naciśnij przycisk **METRONOME**. Więcej informacji, patrz strona 21 "Korzystanie z metronomu".

- Korzystając z przycisku **REC** wybierz ścieżkę, na której ma być zapisywane nagranie.

- L: Ścieżka 1
R: Ścieżka 2.
- "L" i "R" wskazują informacje o statusie lewej i prawej ścieżki w następujący sposób:
Jeśli wybrałeś "Play" w kroku 3 powyżej:
Miganie: ścieżka na której będzie zapisywane nagranie.
Świecenie się: Ścieżka, która będzie odtwarzana.
- Jeśli wybrałeś "Mute" w kroku 3 powyżej:
Miganie: ścieżka na której będzie zapisywane nagranie.
Świecenie się: Ścieżka, która będzie wyciszona.

```

MIDI REC  [L] [R]
-----
* Rec Wait...
  N:000
  
```

- Naciśnij przycisk \blacktriangleright / \parallel lub zacznij grać na klawiaturze instrumentu.
 - Rozpocznie się odtwarzanie wybranej ścieżki i nagrywanie na drugą ścieżkę.
- Aby zatrzymać nagrywanie, naciśnij przycisk \blacktriangleright / \parallel .

Aby skonfigurować ustawienia wstępnego odliczania

- Przytrzymaj wciśnięty przycisk **REC** aż pojawi się poniższy ekran ustawień.

```

RECORDER                               1/2
-----
* Recorded Part  [Play]
* Part Clear    >Ent
* Precount     [ On]
  
```

- Skorzystaj z przycisków strzałek \vee i \wedge , aby wybrać pozycję "Precount" (*wstępne odliczanie*).
- Skorzystaj z przycisków strzałek \leftarrow i \rightarrow , by włączyć (On) lub wyłączyć (Off) wstępne odliczanie.
- Naciśnij przycisk **EXIT**, aby wyjść z ekranu ustawień.



Aby odtworzyć dane z pamięci cyfrowego pianina

1. Naciśnij przycisk **SONG**.



2. Skorzystaj z przycisków strzałek \leftarrow i \rightarrow , aby wybrać pozycję "MIDI PLAY".

MIDI PLAY

3. Skorzystaj z przycisku **SONG**, aby wybrać ścieżkę, którą chcesz odtworzyć.
 - Każde naciśnięcie przycisku **SONG** przewija przez przedstawione poniżej opcje:
 - L: Ścieżka 1
 - R: Ścieżka 2
 - L R: Ścieżka 1 i Ścieżka 2
4. Naciśnij przycisk \blacktriangleright / \parallel , aby rozpocząć odtwarzanie.
 - Szczegółowe informacje dotyczące odtwarzania, patrz strona 8 "Uruchamianie i zatrzymanie odtwarzania" w sekcji "Operacje wspólne dla wszystkich trybów".

UWAGA

- Podczas odtwarzania można zmieniać tempo, efekty oraz inne ustawienia.

Aby ustawić poziom głośności nagranych utworów MIDI

1. Przytrzymaj wciśnięty przycisk **SONG**, aż pojawi się przedstawiony poniżej ekran ustawień.

SONG	1/2
• MIDI Volume	[127]
• Audio Volume	[127]
• ML Clear	>Ent

2. Skorzystaj z przycisków strzałek \checkmark i \wedge , aby wybrać pozycję "MIDI Volume".
3. Skorzystaj z przycisków strzałek \leftarrow (-) i \rightarrow (+), aby dostosować poziom głośności.
 - Zakres ustawień głośności 0 do 127.
4. Naciśnij przycisk **EXIT**, aby wyjść z ekranu ustawień.

Aby skasować nagrane dane

Poniższa procedura kasuje określoną ścieżkę utworu.

WAŻNE !

- Przedstawiona poniżej procedura powoduje skasowanie wszystkich danych z wybranej ścieżki. Nie ma możliwości cofnięcia wykonanej operacji kasowania. Tak więc przed wykonaniem przedstawionych tu kroków należy upewnić się, czy dane z pamięci utworów rzeczywiście nie będą już potrzebne.

1. Przytrzymaj wciśnięty przycisk **REC**, aż zostanie wyświetlony poniższy ekran ustawień.

RECORDER	1/2
• Recorded Part	[Play]
• Part Clear	>Ent
• Precount	[On]

2. Korzystając z przycisków strzałek wybierz \checkmark i \wedge , aby wybrać pozycję "Part Clear" (kasowanie partii), po czym naciśnij przycisk **ENTER**.

• Part Clear

3. Przyciskami strzałek \leftarrow i \rightarrow , wybierz ścieżkę, którą chcesz skasować, po czym naciśnij przycisk **ENTER**.
 - L: Ścieżka 1
 - R: Ścieżka 2Wyświetli się komunikat z prośbą o potwierdzenie - "Sure?"

4. Naciśnij przycisk strzałki **>**, aby wykonać operację kasowania.

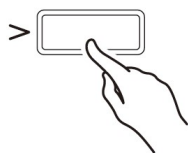

- Aby anulować operację kasowania, naciśnij przycisk strzałki **<**.
- W trakcie wykonywania operacji kasowania na wyświetlaczu pozostaje wskazanie "Please wait..". Gdy komunikat ten jest wyświetlany nie należy wykonywać żadnych operacji. Po zakończeniu operacji kasowania pojawi się komunikat "Complete!".

Nagrywanie na pamięć USB (Audio Recorder)

Wszystko co grasz na cyfrowym pianinie jest nagrywane na pamięć USB w formie danych audio (plik WAV*). Jeśli grasz na cyfrowym pianinie równolegle z odtwarzaniem z pamięci utworów, wówczas na pamięć USB nagrywana jest zarówno Twoja gra, jak i to co odtwarzane jest pamięci utworów.

* Linearny PCM, 16 bitów, 44.1 kHz, stereo

- Każde nowe nagranie danych audio na pamięci USB jest automatycznie przypisywane do nowej nazwy pliku, więc istniejące już dane nie są nadpisywane.
- Nagrywanie i odtwarzanie w trybie Audio Recording realizowane jest z wykorzystaniem dwóch kanałów (lewy, prawy), tak samo jak w standardowym sprzęcie stereofonicznym.
- Brzmienia utworów koncertowych (Concert Play) nie mogą być nagrane na pamięć USB w oparciu o funkcję Audio Recorder.
- Nigdy nie należy wyjmować pamięci USB z gniazda pamięci w czasie gdy trwa rejestrowanie lub odtwarzanie danych audio. Może to nie tylko uszkodzić dane znajdujące się na pamięci USB, lecz także doprowadzić do uszkodzenia samego portu pamięci USB.

Nagrywanie gry na instrumencie na pamięć USB

Przygotowanie

- Przed skorzystaniem pamięci USB należy sformatować ją w cyfrowym pianinie. Więcej informacji, patrz „Pamięć USB”, strona 50.

1. Umieść pamięć USB w porcie pamięci USB cyfrowego pianina.

- Po podłączeniu pamięci USB cyfrowe pianino musi najpierw „zainicjować współpracę” z pamięcią USB i przygotować się na wymianę danych. Należy mieć na uwadze, że operacje cyfrowego pianina stają się chwilowo niedostępne, gdy wykonywana jest sekwencja inicjowania współpracy z pamięcią USB. Proces ten może trwać od 10 do 20 sekund, a w niektórych przypadkach nawet dłużej. W czasie jego trwania nie należy podejmować prób wykonywania jakichkolwiek innych operacji w cyfrowym pianinie. Pamięć USB wymaga owej inicjalizacji współpracy za każdym razem, gdy jest podłączana do cyfrowego pianina.

2. Naciśnij przycisk **REC**.

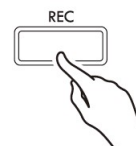

- Na wyświetlaczu pojawi się komunikat "Rec Wait...", co oznacza, że wyświetlacz jest w stanie oczekiwania na nagrywanie.



3. Skorzystaj z przycisków strzałek **< i >**, aby wybrać pozycję "AUDIO REC".
4. Naciśnij przycisk **▶ / ||**, aby rozpocząć nagrywanie.
- Nagrywanie można rozpocząć także poprzez rozpoczęcie gry na klawiaturze instrumentu.
5. W celu zatrzymania nagrywania, naciśnij przycisk **▶ / ||**.
- Dane nagrywane poprzez funkcję Audio Recorder są zapisywane na pamięci USB w formie plików WAV. Poszczególnym plikom automatycznie przypisywane są kolejne nazwy o postaci "TAKE01.WAV" i numeracji aż do "TAKE99.WAV".
- Jeśli chcesz kontynuować nagrywanie wykonaj operacje począwszy od kroku 2 niniejszej procedury. Aby odtworzyć bezpośrednio to, co zostało nagrane, naciśnij przycisk **▶ / ||**.



Aby nagrać grę na instrumencie podczas odtwarzania nagrań MIDI lub danych utworu

- W przypadku danych utworów, możesz odtworzyć ostatnio odtwarzaną Bibliotekę muzyczną.

- Przytrzymaj wciśnięty przycisk **REC** aż na wyświetlaczu pojawi się poniższy ekran.

RECORDER	1/2
# Recorded Part	[Play]
* Part Clear	>Ent
* Precount	[On]

- Korzystając z przycisków strzałek ∇ i \blacktriangle , wybierz pozycję "Audio Rec with MIDI".

● Audio Rec with MIDI

- Przyciskami strzałek \leftarrow i \rightarrow , wybierz typ utworu, który chcesz odtwarzać.

- MIDI PLAY: MIDI RECORDER (Nagrania MIDI)
- MUSIC LIB: Utwory z biblioteki muzycznej
- Jeśli nie chcesz, by cokolwiek było odtwarzane wybierz opcję "Off".

- Naciśnij przycisk **REC**.

- Na wyświetlaczu pojawi się wskazanie "Rec Wait...", co oznacza, że instrument jest w stanie oczekiwania na nagrywanie.

- Przyciskami strzałek \leftarrow i \rightarrow , wybierz pozycję "AUDIO REC".

AUDIO REC

- Naciśnij przycisk \blacktriangleright / **II**, aby rozpocząć nagrywanie.

- Rozpocznie to nagrywanie i odtwarzanie. Graj na klawiaturze instrumentu równoległe z odtwarzanym utworem.

- W celu zatrzymania nagrywania, naciśnij przycisk \blacktriangleright / **II**.

- Jeśli chcesz kontynuować nagrywanie, wykonaj operację począwszy od kroku 4 z sekcji "Nagrywanie gry na instrumencie na pamięć USB", strona 41. W celu natychmiastowego odtworzenia tego, co zostało nagrane, naciśnij przycisk \blacktriangleright / **II**.

Aby odtworzyć dane nagrane na pamięci USB

- Skorzystaj z poniższych kroków, aby odtworzyć ostatnio nagrany utwór.
- Informacje odnoszące się do wybierania plików do odtwarzania, patrz strona 33 "Odtwarzanie danych audio zapisanych w pamięci USB".
- Nie można zmienić tempa odtwarzania utworów zapisanych, jako nagrania audio.

- Naciśnij przycisk **SONG**.

- Przyciskami strzałek \leftarrow i \rightarrow , wybierz pozycję "AUDIO PLAY".

- Naciśnij przycisk \blacktriangleright / **II**, aby rozpocząć odtwarzanie.

- Szczegółowe informacje dotyczące odtwarzania, patrz "Uruchamianie i zatrzymywanie odtwarzania", strona 8, sekcja "Operacje wspólne dla wszystkich trybów".

Aby dostosować poziom głośności odtwarzania nagrań audio

- Przytrzymaj wciśnięty przycisk **SONG**, aż wyświetli się poniższy ekran ustawień.

SONG	1/2
* MIDI Volume	[127]
# Audio Volume	[127]
* ML Clear	>Ent

- Korzystając z przycisków strzałek ∇ i \blacktriangle , wybierz pozycję "Audio Volume".

- Przyciskami strzałek \leftarrow (-) i \rightarrow (+), ustaw żądany poziom głośności.

- Zakres ustawień to 0 do 127.

- Naciśnij przycisk **EXIT**, aby wyjść z ekranu ustawień.



Aby skasować aktualnie wybrane dane audio



WAŻNE !

- Poniższa procedura kasuje wszystkie dane wybranego pliku. Należy pamiętać, że nie można cofnąć operacji kasowania. Przed wykonaniem poniższych kroków koniecznie upewnij się, że określone dane znajdujące się w pamięci nie będą rzeczywiście potrzebne.

1. Przytrzymaj wciśnięty przycisk **SONG** aż na wyświetlaczu pojawi się poniższy ekran.

SONG	1/2
# MIDI Volume	0120
# Audio Volume	0120
# ML Clear	>Ent

2. Korzystając z przycisków strzałek ∇ i \blacktriangle , wybierz pozycję "Audio Delete", a następnie naciśnij przycisk **ENTER**.
3. Naciśnij przycisk strzałki \blacktriangleright , aby skasować nagranie.
 - W celu anulowania operacji kasowania, naciśnij przycisk strzałki \blacktriangleleft .
 - W czasie wykonywania operacji inicjalizacji na wyświetlaczu widnieje komunikat "Please Wait...". Gdy wyświetlany jest ten komunikat nie należy na instrumencie wykonywać żadnych innych operacji. Po zakończeniu inicjalizacji wyświetlony zostanie komunikat "Complete!".

Konfigurowanie ustawień instrumentu

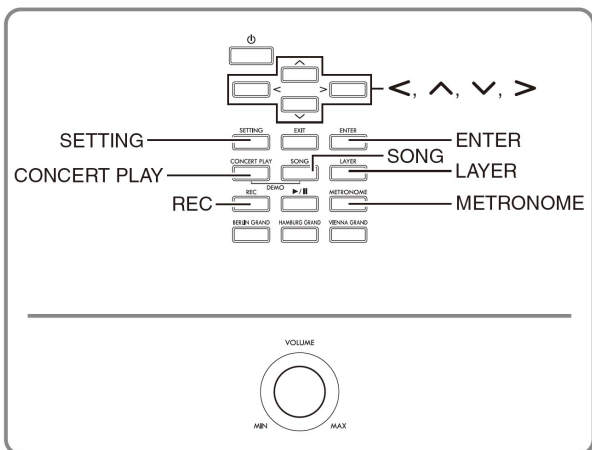

Ekran ustawień przedstawione w tej sekcji można także wyświetlić korzystając z przycisku **SETTING**. W sekcji tej wyjaśniono, w jaki sposób wyświetlić ustawienia oraz listę parametrów.

Aby skonfigurować ustawienia instrumentu

1. Naciśnij przycisk **SETTINGS**, aby wyświetlić ekran ustawień.

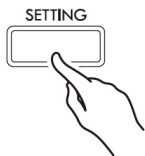

- Wyświetlona zostanie lista parametrów.

SETTING	1/5
* Duet	>Ent
* Acoustic Simulator	>Ent
* Effect	>Ent

2. Skorzystaj z przycisków strzałek ∇ i \wedge , aby wybrać żądany parametr.

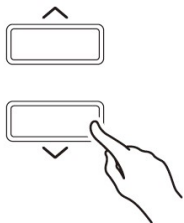

- Szczegółowe informacje dotyczące parametrów, patrz strona 45 "Lista parametrów". Zacięzione komórki na liście parametrów, to główne pozycje menu.
- Informacja ">Ent" znajdująca się z prawej strony pozycji wskazuje, że naciśnięcie przycisku **ENTER**, w czasie gdy wybrana jest dana pozycja, wyświetli dalsze submenu parametrów.

3. Korzystając z przycisków strzałek \lt i \gt , zmień aktualnie wybraną wartość lub ustawienie.

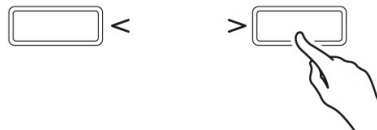

- Szczegółowe informacje dotyczące procedury ustawień, patrz strona 8 "Zmiana wartości liczbowych" w sekcji "Operacje wspólne dla wszystkich trybów".

4. Po wprowadzeniu żądanych ustawień i zdefiniowaniu parametrów, naciśnij przycisk **SETTING**, aby wyjść z ekranu ustawień.



Lista parametrów

Znak gwiazdki (*) z lewej strony nazwy pozycji w kolumnie "Wyświetlany tekst" wskazuje, że ustawienie danej pozycji może być zapisane jako część własnego programu SCENE (User Scene) - patrz strona 27 "Tworzenie własnego programu Scene (User Scene)". Czarny romb (◆) oraz biały romb (◇) wskazują na pozycje, których ustawienia są odwierciane podczas odtwarzania utworu z określonym programem SCENE.

(◆): ma zastosowanie gdy utwór programu SCENE (str. 28) został zapisany w oparciu o funkcję MIDI Recorder

(◇): ma zastosowanie gdy utwór programu SCENE (str. 28) jest zaprogramowany w Bibliotece muzycznej. jest utworem zapisanym w oparciu o funkcję MIDI Recorder, jest plikiem CASIO MIDI lub standardowym plikiem MIDI.





Brzmienia

Wyświetlany tekst	Opis	Ustawienia	Przejdź, by uzyskać więcej informacji
Duet > Ent	Parametry trybu duetu		
* Duet Mode	Ustawienia trybu Duetu. Ustawienia Hall Simulator oraz Chorus nie mogą być zastosowane, gdy wybrany jest tryb Duet Pan.	Patrz strona wskazana z prawej.	Podział klawiatury instrumentu dla gry w duecie (str. 17).
* Upper Octave	Oktawa prawostronnej klawiatury.		Aby zmienić oktawy dla klawiatury duetu (str. 18)
* Lower Octave	Oktawa lewostronnej klawiatury.		
Acoustic Simulator > Ent	Parametry Symulatora akustycznego		
* ◆ Hammer Response	Reakcja młoteczków	Patrz strona wskazana z prawej.	Regulacja charakterystyki dźwięku pianina akustycznego (str. 13).
* ◆ Lid Simulator	Symulator pokrywy pianina		
* ◆ Damper Resonance	Rezonans tłumika.		
* ◆ Damper Noise	Szum tłumika		
* ◆ String Resonance	Rezonans strun		
* ◆ Open String Reso.	Rezonans otwartej struny		
* ◆ Aliquot Resonance	Rezonans Alikwoty		
* ◆ Pedal Action Noise	Szum działania pedału		
* ◆ Key On Action Noise	Szum uderzenia w klawisz		
* ◆ Key Off Action Noise	Szum zwalniania klawisza		
Effect > Ent	Parametry efektów brzmień		
* ◇ Hall Simulator	Symulator sali koncertowej. Można wyłączyć ustawienie symulatora sali koncertowej wybierając ustawienie "OFF".	Patrz strona wskazana z prawej.	Aby zastosować symulator sali koncertowej (str. 15).
* ◇ Position	Pozycja słuchania instrumentu.		Aby zastosować efekt chorus do brzmienia (str. 16).
* ◇ Chorus	Efekt Chorus		
* ◆ Brilliance	Efekt Brilliance		Aby dostosować efekt Brilliance (str. 16)



Wyświetlany tekst	Opis	Ustawienia	Przejdź, by uzyskać więcej informacji	
Keyboard >Ent	Parametry klawiatury			
* Touch Response	Dynamika klawiatury.	Patrz strona wskazana z prawej.	Zmiana reakcji klawiatury na siłę uderzeń (Touch Response) - strona 22.	
* Transpose	Obniża lub podwyższa tonację cyfrowego pianina w półtonowych krokach. Podniesienie tonacji cyfrowego pianina może spowodować, że najwyższe dźwięki w zakresie poszczególnych brzmień będą zniekształcone.		Aby zmienić tonację w półtonowych krokach (Transpozycja) (str. 23)	
* Octave shift	Zmienia tonację dźwięków, jednostką zmiany jest oktawa. Podniesienie tonacji cyfrowego pianina może spowodować, że najwyższe dźwięki w zakresie poszczególnych brzmień będą zniekształcone.		Przesunięcie o oktawę (str. 24)	
* ◆ Temper. Type	Rodzaj temperacji		Zmiana temperacji instrumentu (str. 25)	
* ◆ Temper. Base Note	Nuta podstawowa temperacji			
* ◆ Stretch Tune	Strojenie typu "Stretch tuning". Wybór krzywej strojenia.		Aby zmienić krzywą strojenia (Stretch Tuning)(str. 24)	
* Tuning	Pozwala na precyzyjną regulację tonacji dźwięku.		Precyzyjne strojenie (Tuning), str. 23	
Layer/Split >Ent	Parametry nakładania brzmień i podziału klawiatury Ekran edycji można także wyświetlić przytrzymując wciśnięty przycisk LAYER. Ekran edycji nie pojawi się			
* Upper1 Octave	Ustawienie oktawy dla Layer Upper 1.	Patrz strona wskazana z prawej.	Aby zmienić oktawę dla każdego z nakładanych brzmień (str. 19).	
* Upper2 Octave	Ustawienie oktawy dla Layer Upper 2.			
* Layer Balance	Balans głośności nakładanych brzmień.			Aby ustawić balans głośności pomiędzy dwoma nakładanymi brzmieniami. (str. 19)
* Lower Octave	Ustawienie oktawy podzielonego dolnego brzmienia.			Aby zmodyfikować ustawienia dotyczące podziału klawiatury (str. 21).
* Lower Volume	Ustawienie głośności podzielonego dolnego brzmienia.			
* Split Point	Ustawianie punktu podziału.			
* Lower Pedal	Pedał dla dolnego zakresu. Pozwala na określenie, czy operacje pedału wybrzmiewania wpływają na dolny zakres brzmienia w przypadku podziału klawiatury.			
Concert Play >Ent	Parametry odtwarzania utworu koncertowego Ekran edycji można także wyświetlić przytrzymując wciśnięty przycisk CONCERT PLAY.			
* Volume	Głośność odtwarzania.	Patrz strona wskazana z prawej.	Aby ustawić poziom głośności odtwarzania utworu koncertowego - Concert Play (str. 31).	



Wyświetlany tekst	Opis	Ustawienia	Przejdź, by uzyskać więcej informacji
Song >Ent	Parametry danych utworu Ekran edycji można także wyświetlić przytrzymując wciśnięty przycisk SONG.		
* MIDI Volume	Poziom głośności odtwarzania odnoszący się do biblioteki muzycznej, nagrywania MIDI /MIDI Recorder/, plików MIDI Standard oraz fortepianowych utworów demonstracyjnych /Grand Piano/.	Patrz strona wskazana z prawej.	Aby ustawić poziom głośności nagrań MIDI (str. 40). Aby ustawić poziom głośności odtwarzania danych utworu (str. 33).
Audio Volume	Aby ustawić poziom głośności odtwarzania nagrań audio.		Aby ustawić poziom głośności odtwarzania danych utworu (str. 33).
ML Clear >Ent	Kasowanie biblioteki muzycznej użytkownika. 1. Korzystając z przycisków strzałek  i  , wybierz numer utworu, który ma być skasowany, a następnie naciśnij przycisk ENTER. Na wyświetlaczu pojawi się komunikat z prośbą o potwierdzenie - "Sure?". 2. Naciśnij przycisk strzałki  , aby skasować nagranie. W celu anulowania operacji kasowania, naciśnij przycisk strzałki  . • W trakcie wykonywania operacji na wyświetlaczu pozostaje wskazanie "Please wait.". Gdy komunikat ten jest wyświetlany nie należy wykonywać żadnych operacji. Po zakończeniu operacji kasowania pojawi się komunikat "Complete!".	-	-
Audio Delete >Ent	Kasuje aktualnie wybrany utwór nagrania audio.	-	Aby skasować aktualnie wybrane dane audio. (str. 43).
Recorder >Ent	Parametry funkcji nagrywania (Record). Ekran edycji można także wyświetlić przytrzymując wciśnięty przycisk REC.		
Recorded Part	Odtwarzanie nagranej partii	Patrz strona wskazana z prawej.	Aby nagrać inną ścieżkę utworu (str. 39).
Part Clear >Ent	Kasowanie ścieżki	-	Aby skasować nagrane dane (str. 40)
Precount	Wstępne odliczanie przed utworem	Patrz strona wskazana z prawej.	Aby skonfigurować ustawienia wstępnego odliczania (str. 39).
Audio Rec with MIDI	W przypadku nagrań audio można wybrać czy podczas nagrywania ma być odtwarzany utwór z biblioteki muzycznej bądź nagranie MIDI.		Aby nagrać grę na instrumencie podczas odtwarzania nagrania MIDI lub danych utworu (str. 42).
Metronome >Ent	Parametry funkcji metronomu Ekran edycji można także wyświetlić przytrzymując wciśnięty przycisk METRONOME.		
Tempo	Tempo metronomu	Patrz strona wskazana z prawej.	Korzystanie z Metronomu (str. 21).
Beat	Uderzenia metronomu. Ustawienie to nie może być zmienione podczas odtwarzania utworu z biblioteki muzycznej.		
Volume	Poziom głośności metronomu.		
Scene >Ent	Parametry programu Scene		
Write > Ent	Zapisywanie własnego programu SCENE (User Scene)	-	Patrz strona (str. 27).
Clear > Ent	Kasowanie własnego programu SCENE (User Scene)	-	Patrz strona (str. 28).



Wyświetlany tekst	Opis	Ustawienia	Przejdź, by uzyskać więcej informacji
General >Ent	Inne parametry cyfrowego pianina.		
LCD Contrast	Kontrast wyświetlacza cyfrowego	Patrz strona wskazana z prawej.	Regulacja kontrastu wyświetlacza (str. 7).
Auto Resume	Backup ustawień Cyfrowego Pianina. Gdy ustawienie to jest włączone, cyfrowe pianino zapamiętuje ustawienia aktywne przy wyłączeniu i przywraca je przy kolejnym włączeniu. Nie są zapamiętywane poniższe ustawienia: Wybór partii utworu (LR), Blokada operacji, Local Control, tryb utworów koncertowych (Concert Play - LISTEN, PLAY), tempo utworów koncertowych.	Off (Funkcja wyłączona), On (Funkcja włączona).	-
Auto Power Off	Automatyczne wyłączanie zasilania	Patrz strona wskazana z prawej.	Automatyczne wyłączanie zasilania (str. 6).
Operation Lock	Blokada operacji. Uaktywnij to ustawienie, gdy chcesz zabezpieczyć cyfrowe pianino przed przypadkowymi operacjami przycisków. Gdy funkcja ta jest włączona, zablokowane są wszystkie przyciski za wyjątkiem włącznika pianina i przycisków wymaganych do odblokowania. Nie można wykonać żadnej operacji.	On: włączony; Off: wyłączony	-
* Half Pedal Pos.	Pozycja wciśnięcia pedału do połowy	Patrz strona wskazana z prawej.	Aby określić pozycję wciśnięcia pedału do połowy (str. 12)
Headphone Mode	Tryb słuchawek. Tryb słuchawek automatycznie kompensuje tembr dźwięku podczas korzystania ze słuchawek, aby odtworzyć naturalny charakter dźwięku, jaki dociera do ucha odbiorcy i wykonawcy podczas gry na akustycznym fortepianie. Stosownie do fabrycznych ustawień domyślnych parametr ten jest włączony - On". On: włączony; Off: wyłączony	On: włączony; Off: wyłączony	-
Volume Sync EQ	Korektor barwy dźwięku dla zmiany głośności. Automatycznie kompensuje barwę dźwięku stosownie do poziomu głośności. Funkcja ta sprawia, że dolny i/lub górny zakres dźwięku są lepiej słyszalne, nawet przy ustawieniu niskiego poziomu głośności. Początkowe ustawienie domyślne dla tego parametru to "Normal". <ul style="list-style-type: none">Off: Kompensacja wyłączona.Weak: Słaba kompensacjaNormal: Normalna kompensacjaStrong: Silna kompensacja <ul style="list-style-type: none">Funkcja ta jest przeznaczona do stosowania, gdy dźwięk jest emitowany przez głośniki cyfrowego pianina.Kompensacja nie jest wykonywana, gdy cokolwiek jest podłączone do terminali LINE OUT R i/lub L/MONO cyfrowego pianina (patrz str. 68).	Off (wyłączona), Weak: Słaba kompensacja Normal: Normalna kompensacja Strong: Silna kompensacja	-
* Speaker Out	Opcja Speaker Out określa czy dźwięk ma być emitowany przez wbudowane głośniki instrumentu. Auto: Dźwięk jest emitowany przez wbudowane głośniki instrumentu. Po podłączeniu słuchawek, dźwięk nie jest emitowany przez wbudowane głośniki. Off: wyłączona emisja dźwięku przez wbudowane głośniki instrumentu.	Auto, Off (wyłączone)	-



Wyświetlany tekst	Opis	Ustawienia	Przejdź, by uzyskać więcej informacji
* Master EQ	Master Equalizer – główny korektor barwy dźwięku. Konfiguruje charakterystykę głównego korektora barwy dźwięku w celu dostosowania barwy brzmienia. Speaker: Optymalizuje barwę dźwięku do emisji dźwięku przez wbudowane głośniki instrumentu. Line Out: Optymalizuje barwę dźwięku do emisji sygnału przez złącze Line.	Speaker, Line Out	-
Factory Reset > Ent	Przywraca system do fabrycznych wartości domyślnych.	-	Przywracanie cyfrowego pianina do fabrycznych ustawień domyślnych(str. 7).
Version	Wersja firmware'u instrumentu.	-	-
MIDI >Ent	Parametry MIDI		
Local Control	Wybranie opcji "Off" dla parametru Local Control odcina źródło dźwięku, tak więc przy uderzaniu w klawisze instrumentu z cyfrowego pianina nie wydobywa się żaden dźwięk. Wykonanie niektórych operacji cyfrowego pianina może sprawić, że funkcja Local Control automatycznie wyłączy się.	On: włączona; Off: wyłączona	
Keyboard CH	Ustawienie to służy do określenia jednego z kanałów MIDI (1 do 16) jako kanału wysyłania (SEND CHANNEL). Będzie on służył do wysyłania komunikatów MIDI do zewnętrznego urządzenia.	1 do 16	
Hi-Res Vel Out	Włączanie/wyłączanie funkcji <i>High-Resolution Velocity MIDI Out</i> . Włącza/ wyłącza niezwykle precyzyjne sterowanie dynamiką klawiszy dla wyjścia MIDI - dotyczy uderzenia w klawisze i zwalniania ich. • Włączenie tej funkcji wysyła do wyjścia MIDI OUT niezwykle precyzyjną informację o dynamice klawiszy, informację, która odpowiada prefiksowi standardu MIDI dla niezwykle precyzyjnego sterowania dynamiką. • Wyłączenie tej funkcji wyłącza wysyłanie do wyjścia MIDI OUT niezwykle precyzyjnej informację o dynamice klawiszy. W takim przypadku, do MIDI OUT przesyłana jest normalna informacja o 127 poziomach dynamiki. • Włączenie / wyłączenie tej funkcji odnosi się sygnału MIDI wysyłanego do terminala MIDI OUT oraz portu USB. Wewnętrzne źródło dźwięku cyfrowego pianina zawsze generuje precyzyjne odwzorowanie dynamiki niezależnie od ustawienia tej pozycji.	On: włączona; Off: wyłączona	
USB Flash>Ent	Parametry odnoszące się do zewnętrznej pamięci USB		
Load >Ent	Ładuje dane z pamięci USB do pamięci cyfrowego pianina.	-	Ładowanie danych z pamięci USB do pamięci cyfrowego pianina (str. 56).
Save >Ent	Zapisywanie danych z pamięci cyfrowego pianina na pamięć USB.	-	Zapisywanie danych cyfrowego pianina na pamięć USB (str. 55)
Delete> Ent	Kasowanie danych z pamięci USB.	-	Kasowanie danych z pamięci USB (str. 57)
Rename >Ent	Zmiana nazwy pliku zapisanego w pamięci USB.	-	Zmiana nazwy pliku w pamięci USB (str. 57)
Format > Ent	Formatowanie pamięci USB.	-	Formatowanie pamięci USB (str. 54)

Pamięć USB

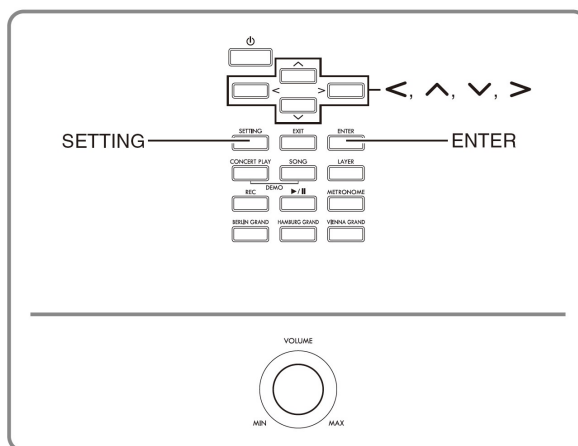

Twoje cyfrowe pianino obsługuje następujące operacje związane z pamięcią USB:



(1) Pamięć USB w cyfrowym pianinie

1-1 Odtwarzanie danych audio.

- Utwory audio - Audio Recorder
 - ☞ Odtwarzanie danych utworów zapisanych na pamięci USB (str. 33)
- Ogólne dane audio
 - ☞ Zapisywanie standardowych danych utworów na pamięci USB (str. 54).
- Utwory koncertowe (Concert Play) pobrane z komputera, itp.
 - ☞ Szczegóły, patrz str. 27 „Odtwarzanie koncertów pobranych z komputera, itp.”.

1-2 Ładowanie danych do pamięci cyfrowego pianina.

- Utwory będące nagraniami MIDI (MIDI Recorder).
 - ☞ Ładowanie danych utworów zapisanych na pamięci USB do numerów utworów użytkownika w Cyfrowym pianinie (str. 56).

1-3 Kasowanie danych

- Utwory będące nagraniami MIDI (MIDI Recorder).
 - ☞ Ładowanie danych utworów zapisanych na pamięci USB do numerów utworów użytkownika w Cyfrowym pianinie (str. 57).

(2) Zapisywanie danych cyfrowego pianina na pamięć USB

- Utwory audio - Audio Recorder*
 - ☞ Nagrywanie na pamięć USB (Audio Recorder) (str. 41)
 - * Podczas nagrywania utworu w trybie "Audio Recorder" dane są zapisywane bezpośrednio na pamięć USB nie jest więc potrzebna dodatkowa operacja zapisywania danych.
- Nagrywanie utworów w trybie MIDI - MIDI Recorder
 - ☞ Zapisywanie danych cyfrowego pianina na pamięć USB”, (str. 55).



Przygotowywanie pamięci USB

W niniejszej sekcji zawarte są informacje dotyczące odpowiedniego przygotowania pamięci USB zanim będzie można jej użyć w cyfrowym pianinie. Poszczególne przedstawione tu tematy to:

- Pamięci USB, które są obsługiwane przez cyfrowe pianino.
- Rodzaje danych obsługiwane przez cyfrowe pianino, gdy korzysta ono z zewnętrznej pamięci USB.
- Podłączanie pamięci USB do cyfrowego pianina i odłączanie pamięci
- Formatowanie pamięci USB

Obsługiwane rodzaje pamięci USB

Pojemność pamięci: 32 GB lub mniej

UWAGA

- Obsługa powyższych typów pamięci USB została sprawdzona, ale nie jest to gwarancja współdziałania każdej tego typu pamięci.
- Przy formatowaniu pamięci USB należy korzystać z opcji FAT (FAT32).
- W przypadku pamięci USB, które są rozpoznawane przez komputer jako wiele dysków, ich współpraca z cyfrowym pianinem może okazać się nie możliwa.
- Pamięć USB, która jest rozpoznawana w komputerze jako CD-ROM nie będzie współpracowała z cyfrowym pianinem.
- Pamięć USB z funkcją antywirusową i/lub funkcjami zabezpieczeń nie będzie obsługiwana w cyfrowym pianinie.



Rodzaje danych obsługiwanych przez cyfrowe pianino

Dane Audio

- Format WAV:
Standardowy format plików audio wykorzystywany głównie w systemie Windows. Ten format musi być obsługiwany, aby możliwe było odtwarzanie w komputerze lub przenośnym odtwarzaczu muzycznym. Zapis muzyczny realizowany jest w oparciu o linearny format PCM, 16-bitowy, 44.1kHz, stereo – pliki zapisywane w formacie WAV (Rozszerzenie nazwy pliku: .WAV). Tego typu pliki mogą być odtwarzane w komputerze lub przenośnych odtwarzaczach muzycznych.

Dane MIDI

Format CSR:

Jest to oryginalny format CASIO. W tym formacie pliku do danych MIDI dodawane są dane własne charakterystyczne dla instrumentów CASIO. (Rozszerzenie pliku .CSR).

Format CM2:

Jest to oryginalny format CASIO. W tym formacie pliku do danych MIDI dodawane są dane własne charakterystyczne dla instrumentów CASIO. Pliki formatu CM2 można zakupić na stronie internetowej CASIO poświęconej instrumentom muzycznym. (Rozszerzenie pliku .CM2).

Format SMF (Standardowy Format MIDI) 0/1 :

Pliki tego typu mogą być wymieniane pomiędzy kompatybilnymi z tym formatem urządzeniami/instrumentami różnych producentów (Rozszerzenie nazwy plików: .MID).

Typ danych		Rozszerzenie nazwy pliku	Zapis (Cyfrowe pianino ⇔ Pamięć USB)	Ładowanie (Pamięć USB ⇔ Cyfrowe pianino)	Bezpośrednie nagrywanie na pamięć USB	Bezpośrednie odtwarzanie z pamięci USB
Dane Audio	Plik utworu nagrania audio (Audio Recorder), str. 36.	.WAV	–	– *1	Tak	Tak
	Ogólne pliki audio		–	–	–	
Dane MIDI	Plik utworu nagrania MIDI (MIDI Recorder), str. 36.	.CSR	Tak *2	Tak *4	Nie	
	Plik CASIO MIDI*3	.CM2	–		–	
	Standardowy plik MIDI (Format SMF).	.MID	Tak		Nie	

*1 W związku z tym, że dane mogą być nagrywane i odtwarzane bezpośrednio z pamięci USB, nie ma potrzeby zapisywania ich w pamięci cyfrowego pianina lub ładowania do pamięci cyfrowego pianina.

*2 Przy zapisie może być przekształcony na plik Standard MIDI (SMF format 0, rozszerzenie pliku: .MID).

– Zapisywanie plików formatu CSR

Poza informacjami o wykonaniu, ustawienia specyficzne dla danego modelu (takimi jak np. Acoustic Simulator) są także zapisywane do pliku, aby w pełni można było odtworzyć oryginalne wykonanie po załadowaniu danych. Należy jednakże pamiętać, że pliki CSR nie są kompatybilne z innymi typami i modelami instrumentów muzycznych.

– Zapisywanie plików formatu SMF

Zapisywane są informacje o wykonaniu utworu, ale ustawienia charakterystyczne dla poszczególnych modeli nie są zapisywane. Z tego względu odtwarzanie ponownie załadowanego pliku odbędzie się w oparciu o bieżące ustawienia cyfrowego pianina, co może różnić się od oryginalnych ustawień, które były aktywne w momencie zapisu pliku. Jeśli chcesz odtworzyć utwór w oparciu o pierwotne ustawienia poszczególnych parametrów instrumentu, musisz skonfigurować je ręcznie. W związku z tym, że nagranie jest zapisane w formie pliku SMF, można je wykorzystać na innym instrumencie muzycznym, który korzysta z plików SMF. Oczywiście, wykonanie będzie nieco różniło się przy odtwarzaniu pliku na innym instrumencie muzycznym.

*3 Utwory pobierane ze strony internetowej CASIO, itp.

*4 Dane mogą być załadowane do utworów Biblioteki Muzycznej (Music Library) 61 do 70. Więcej informacji, patrz “Ładowanie danych z pamięci USB do pamięci cyfrowego pianina” (strona 56).

Supported SD



Podłączanie pamięci USB do cyfrowego pianina i odłączanie jej



WAŻNE !

- Należy zapoznać się z dokumentacją dołączoną do pamięci USB, a w szczególności z informacjami dotyczącymi posługiwania się tą pamięcią.
- Należy unikać przechowywania i użytkowania pamięci USB w wymienionych tu lokalizacjach. Warunki takie mogą spowodować uszkodzenie danych zapisanych w pamięci USB.
 - Miejsca o wysokiej temperaturze, wysokiej wilgotności oraz tam gdzie obecne są czynniki powodujące korozję.
 - W miejscach narażonych na działanie silnych ładunków elektrostatycznych lub zakłóceń elektrycznych
- Nigdy nie należy wyjmować pamięci USB, gdy dane są na nią zapisywane lub ładowane z niej. Działania takie mogą uszkodzić dane na pamięci USB, a nawet uszkodzić port pamięci USB.
- W porcie pamięci USB nie należy umieszczać żadnych innych przedmiotów poza pamięcią USB. W przeciwnym wypadku można uszkodzić instrument.
- Po podłączeniu pamięci USB cyfrowe pianino musi najpierw „zainicjować współpracę” z pamięcią USB i przygotować się na wymianę danych. Należy mieć na uwadze, że operacje cyfrowego pianina stają się chwilowo niedostępne, gdy wykonywana jest sekwencja inicjowania współpracy z pamięcią USB. Proces ten może trwać od 10 do 20 sekund, a w niektórych przypadkach nawet dłużej. W czasie jego trwania nie należy podejmować prób wykonywania jakichkolwiek innych operacji w cyfrowym pianinie. Pamięć USB wymaga owej inicjalizacji współpracy za każdym razem, gdy jest podłączana do cyfrowego pianina.

Umieszczanie pamięci USB w instrumencie

1. Jak pokazano na poniższej ilustracji wsuń pamięć USB do portu pamięci USB cyfrowego pianina. Należy ostrożnie wsunąć pamięć USB do końca. Wsuwając pamięć nie należy naciskać na nią zbyt mocno.

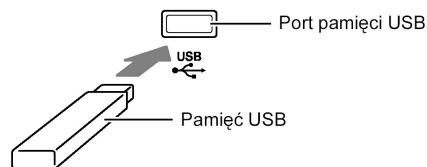

- Ładunki elektrostatyczne przenoszone do portu pamięci USB z ręki lub pamięci USB mogą spowodować nieprawidłowe działanie cyfrowego pianina. Jeśli wystąpi taka sytuacja, należy wyłączyć cyfrowe pianino, a następnie włączyć je ponownie.

Wyjmowanie pamięci USB

1. Sprawdź czy nie jest realizowana operacja wymiany danych, a następnie wyciągnij prosto pamięć USB z portu, w którym została umieszczona.

Po długim użytkowaniu pamięć USB może być ciepła. Jest to normalny objaw i nie świadczy o nieprawidłowym działaniu pamięci.



Formatowanie pamięci USB

Formatowanie pamięci USB w cyfrowym pianinie automatycznie utworzy przedstawione poniżej foldery. MUSICDAT: Przechowuje następujące rodzaje danych: utwory nagrań audio / utwory przeznaczone do odtwarzania, utwory Biblioteki muzycznej, utwory MIDI, itp.

CP: Utwory koncertowe (Concert Play) uzyskane z komputera, itp.

WAŻNE !

- W przypadku korzystania z pamięci USB w cyfrowym pianinie, należy pamiętać, aby najpierw sformatować tę pamięć.
- Przed sformatowaniem pamięci USB upewnij się, że nie są na niej zapisane żadne istotne dane.
- Formatowanie pamięci USB wykonywane przez cyfrowe pianino to tzw. „szybkie formatowanie”. Jeśli chcesz skasować wszystkie dane z pamięci USB, sformatuj ją w komputerze lub w podobnym urządzeniu.

<UWAGA>

Niniejsze Cyfrowe Pianino formatuje pamięć do formatu FAT32. Jeśli pamięć USB jest sformatowana w innym systemie plików, skorzystaj z funkcji formatowania Windows, aby przeformatować tę pamięć do postaci FAT32. W takim przypadku nie należy korzystać z szybkiego formatowania.

1. Umieść w porcie pamięci USB cyfrowego pianina pamięć USB, którą chcesz sformatować.
2. Naciśnij przycisk **SETTING**.

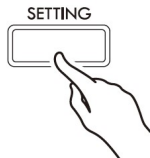

3. Skorzystaj z przycisków strzałek \blacktriangledown i \blacktriangle , aby wybrać pozycję "USB FLASH", a następnie naciśnij przycisk **ENTER**.

USB FLASH

4. Skorzystaj z przycisków strzałek \blacktriangledown i \blacktriangle , aby wybrać pozycję "Format".

Format

5. Naciśnij przycisk **ENTER**.
Pojawi się komunikat z prośbą o potwierdzenie - "Sure?".
6. Naciśnij przycisk \blacktriangleright , aby wykonać operację inicjalizacji ustawień.
- Aby anulować operację inicjalizacji, naciśnij przycisk strzałki \blacktriangleleft .

- W czasie wykonywania operacji inicjalizacji na wyświetlaczu widnieje komunikat "Please Wait...". Gdy wyświetlany jest ten komunikat nie należy na instrumencie wykonywać żadnych innych operacji. Po zakończeniu inicjalizacji wyświetlony zostanie komunikat "Complete!".

<UWAGA>

- Formatowanie pamięci o dużej pojemności może zająć kilka minut.

Zapisywanie standardowych danych utworów w pamięci USB

Nawet gdy plik ma format WAV (ogólny dane audio) lub SMF (standardowy plik MIDI), można skorzystać z poniższej procedury, aby zapisać dane na pamięci USB i odtworzyć je w cyfrowym pianinie.

1. Podłącz pamięć USB do komputera.
 2. Przenieś pliki utworów, które chcesz odtwarzać w cyfrowym pianinie do folderu MUSICDAT, który znajduje się na pamięci USB.
- Informacje odnoszące się do odtwarzania znajdują się w rozdziale "Odtwarzanie danych audio zapisanych w pamięci USB", (str. 33).

Prawa Autorskie

Możesz korzystać z nagrań do celów własnych. Jakikolwiek powielanie plików audio lub plików muzycznych bez stosownego zezwolenia posiadacza praw autorskich jest zabronione na podstawie przepisów o ochronie własności intelektualnej oraz międzynarodowych traktatów. Także umieszczanie tego typu plików w Internecie i dystrybuowanie ich do stron trzecich, nienależnie czy działania takie odbywają się za opłatą czy nie, jest ściśle zabronione w oparciu o przepisy dotyczące ochrony własności intelektualnej oraz międzynarodowe traktaty. CASIO COMPUTER Co. LTD nie ponosi odpowiedzialności za jakiegokolwiek użycie Cyfrowego pianina, które byłoby niezgodne z obowiązującym prawem.



Zapisywanie danych cyfrowego pianina na pamięć USB

Korzystając z poniższej procedury możesz zapisać w pamięci USB dane nagrane w cyfrowym pianie. Utwory MIDI RECORDER mogą być konwertowane na pliki MIDI (SMF) i zapisywane na pamięci USB. Podczas zapisu utworów nagranych w oparciu o funkcję Audio Recorder, dane są zapisywane bezpośrednio na pamięć USB, nie ma więc potrzeby wykonywania poniższej operacji.

1. Umieść w porcie pamięci USB cyfrowego pianina pamięć USB, którą chcesz sformatować.
2. Naciśnij przycisk **SETTING**.
3. Skorzystaj z przycisków strzałek ∇ i \blacktriangle , aby wybrać pozycję "USB FLASH", a następnie naciśnij przycisk **ENTER**.
4. Skorzystaj z przycisków strzałek ∇ i \blacktriangle , aby wybrać pozycję „Save”, a następnie naciśnij przycisk **ENTER**.

S a v e

5. Skorzystaj z przycisków strzałek ∇ i \blacktriangle , aby wybrać rodzaj danych, jakie chcesz zapisać ("Song" lub "Scene"), następnie naciśnij przycisk **ENTER**.
Zależnie od rodzaju danych, jakie mają być zapisane, wybierz jedną z poniższych opcji:
 - Song: Utwór zarejestrowany przy użyciu funkcji MIDI Recorder
 - Scene: Program Scene
6. Zależnie od rodzaju danych, jakie będą zapisywane wykonaj jedną z przedstawionych poniżej operacji.

■ Utwór zarejestrowany przy użyciu funkcji MIDI Recorder

- (1) Skorzystaj z przycisków strzałek ∇ i \blacktriangle , aby wybrać rodzaj plików.
 - MID: Przekształca dane na plik SMF zapisuje go na pamięci USB.
 - CSR: Zapisuje dane bez zmian (w formie pliku CSR) na pamięci USB.
 - Szczegółowe informacje odnoszące się do plików danych, patrz „Rodzaje danych obsługiwanych przez cyfrowe pianino”, str. 62.

- (2) Skorzystaj z przycisków strzałek, aby w razie potrzeby zmienić nazwę.

- Skorzystaj z przycisków strzałek \leftarrow i \rightarrow , aby wprowadzić kursor do pozycji wprowadzania.
- Korzystając z przycisków strzałek ∇ i \blacktriangle można przewijać znaki w bieżącej pozycji kursora. Poniższa tabela zawiera znaki, które mogą być wprowadzane.

0	1	2	3	4	5	6	7	8	9
A	B	C	D	E	F	G	H	I	J
K	L	M	N	O	P	Q	R	S	T
U	V	W	X	Y	Z	@	^	_	`
{	}	~	\$	&	'	()	-	

■ Dane programu SCENE

W razie potrzeby skorzystaj z przycisków strzałek, aby zmodyfikować numer lub nazwę programu SCENE.

Informacje dotyczące modyfikacji tych informacji, patrz pkt. (2) powyżej.

7. Naciśnij przycisk **ENTER**.

- Na wyświetlaczu pojawi się komunikat z prośbą o potwierdzenie - "Sure?".

8. Naciśnij przycisk \rightarrow , aby wykonać operację zapisu.
 - Aby anulować operację zapisu, naciśnij przycisk strzałki \leftarrow .
 - W czasie wykonywania operacji zapisu na wyświetlaczu widnieje komunikat "Please Wait...". Gdy wyświetlany jest ten komunikat nie należy na instrumencie wykonywać żadnych innych operacji. Po zakończeniu procesu zapisu wyświetlony zostanie komunikat "Complete!".



Ładowanie danych z pamięci USB do pamięci cyfrowego pianina

Istnieje możliwość załadowania danych (Dane utworów, dane programów SCENE) z pamięci USB do pamięci cyfrowego pianina.

Dane MIDI (utwory zapisane w oparciu o funkcję MIDI Recorder, utwory pobrane ze strony internetowej CASIO, standardowe pliki MIDI, itp.) zapisane na pamięci USB można załadować do pamięci cyfrowego pianina i zapisać je w bibliotece muzycznej w pozycjach 61 do 70.

Dane Programów SCENE: Dane stworzonych przez użytkownika programów SCENE (User Scene), które są zapisane na pamięci USB mogą być załadowane do pamięci Cyfrowego Pianina i w razie potrzeby przywoływane.



UWAGA

- Aby skasować zawartości pozycji 61 do 70 Biblioteki Muzycznej (User Music Library), która została załadowana z pamięci USB, patrz „Konfigurowanie ustawień cyfrowego pianina” (str. 44) oraz następujące pozycje na liście parametrów (str. 45): „Song” ML Clear>Ent” (str. 47).
- Informacje dotyczące odtwarzania danych audio zapisanych na pamięci USB, patrz „Odtwarzanie danych utworów zapisanych na pamięci USB” (str. 33).

Przygotowanie

- W komputerze skopiuj na pamięć USB żądane pliki, które mają być załadowane do pamięci cyfrowego Pianina.

1. Umieść w porcie pamięci USB cyfrowego pianina pamięć USB, którą chcesz sformatować.
2. Naciśnij przycisk **SETTING**.
3. Skorzystaj z przycisków strzałek \blacktriangledown i \blacktriangleup , aby wybrać pozycję "USB FLASH", a następnie naciśnij przycisk **ENTER**.
4. Skorzystaj z przycisków strzałek \blacktriangledown i \blacktriangleup , aby wybrać pozycję „Save”, a następnie naciśnij przycisk **ENTER**.

Load

5. Skorzystaj z przycisków strzałek \blacktriangledown i \blacktriangleup , aby wybrać rodzaj danych, jakie mają być załadowane ("Music Lib" lub "Scene"), a następnie naciśnij przycisk **ENTER**.

Zależnie od rodzaju danych, jakie mają być ładowane wybierz jedną z poniższych opcji"

Music Lib: Dane MIDI

Scene: Program SCENE

6. Skorzystaj z przycisków strzałek \blacktriangledown i \blacktriangleup , aby wybrać numer danych w pamięci USB.
7. Przyciskami strzałek \blacktriangleleft i \blacktriangleright przesuń kursor do numerów danych cyfrowego pianina.
8. Skorzystaj z przycisków strzałek \blacktriangledown i \blacktriangleup , aby wybrać numer danych w cyfrowym pianinie.
 - Każdy numer danych, który zawiera już zaimportowane dane będzie oznaczony gwiazdką (*) z lewej strony numeru danych.
 - Naciśnięcie przycisku strzałki \blacktriangleleft , przesuwa kursor do numerów danych na pamięci USB. Jeśli więc chcesz, możesz wybrać z pamięci USB inny numer danych.
9. Naciśnij przycisk **ENTER**.
 - Na wyświetlaczu pojawi się komunikat z prośbą o potwierdzenie - "Sure?".
10. Naciśnij przycisk strzałki \blacktriangleright , aby wykonać operację ładowania danych.
 - Aby anulować operację ładowania danych, naciśnij przycisk strzałki \blacktriangleleft .
 - W czasie wykonywania operacji ładowania na wyświetlaczu widnieje komunikat "Please Wait...". Gdy wyświetlany jest ten komunikat nie należy na instrumencie wykonywać żadnych innych operacji. Po zakończeniu procesu ładowania wyświetlony zostanie komunikat "Complete!".



Kasowanie danych z pamięci USB

Można skorzystać z poniższej procedury, aby skasować określone pliki z pamięci USB.

1. Umieść w porcie pamięci USB cyfrowego pianina pamięć USB, którą chcesz sformatować.
2. Naciśnij przycisk **SETTING**.
3. Skorzystaj z przycisków strzałek \blacktriangledown i \blacktriangleleft , aby wybrać pozycję "USB FLASH", a następnie naciśnij przycisk **ENTER**.
4. Skorzystaj z przycisków strzałek \blacktriangledown i \blacktriangleleft , aby wybrać pozycję „Delete”, a następnie naciśnij przycisk **ENTER**.

Delete

5. Skorzystaj z przycisków strzałek \blacktriangledown i \blacktriangleleft , aby wybrać nazwę pozycji danych.
6. Naciśnij przycisk **ENTER**.
 - Wyświetli się komunikat z prośbą o potwierdzenie - "Sure?".
7. Naciśnij przycisk strzałki \blacktriangleright , aby wykonać operację kasowania.
 - W celu anulowania operacji kasowania naciśnij przycisk strzałki \blacktriangleleft .
 - W czasie wykonywania operacji kasowania na wyświetlaczu widnieje komunikat "Please Wait...". Gdy wyświetlany jest ten komunikat nie należy na instrumencie wykonywać żadnych innych operacji. Po zakończeniu procesu kasowania wyświetlony zostanie komunikat "Complete!".

Zmiana nazwy pliku w pamięci USB

1. Umieść w porcie pamięci USB cyfrowego pianina pamięć USB, którą chcesz sformatować.
2. Naciśnij przycisk **SETTING**.
3. Skorzystaj z przycisków strzałek \blacktriangledown i \blacktriangleleft , aby wybrać pozycję "USB FLASH", a następnie naciśnij przycisk **ENTER**.
4. Skorzystaj z przycisków strzałek \blacktriangledown i \blacktriangleleft , aby wybrać pozycję „Rename”, a następnie naciśnij przycisk **ENTER**.
5. Skorzystaj z przycisków strzałek \blacktriangledown i \blacktriangleleft , aby wybrać plik.
6. Skorzystaj z przycisków strzałek, aby zmienić nazwę pliku.
 - Skorzystaj z przycisków strzałek \blacktriangleleft i \blacktriangleright , aby wprowadzić kursor do pozycji wprowadzania.
 - Korzystając z przycisków strzałek \blacktriangledown i \blacktriangleleft można przewijać znaki w bieżącej pozycji kursora. Poniższa tabela zawiera znaki, które mogą być wprowadzane.

0	1	2	3	4	5	6	7	8	9
A	B	C	D	E	F	G	H	I	J
K	L	M	N	O	P	Q	R	S	T
U	V	W	X	Y	Z	@	^	_	`
{	}	~	\$	&	'	()	-	

7. Naciśnij przycisk **ENTER**.
 - Wyświetli się komunikat z prośbą o potwierdzenie - "Sure?".
8. Naciśnij przycisk strzałki \blacktriangleright , aby wykonać operację zmiany nazwy pliku.
 - W celu anulowania operacji naciśnij przycisk strzałki \blacktriangleleft .
 - W czasie wykonywania operacji na wyświetlaczu widnieje komunikat "Please Wait...". Gdy wyświetlany jest ten komunikat nie należy na instrumencie wykonywać żadnych innych operacji. Po zakończeniu procesu wyświetlony zostanie komunikat "Complete!".



Komunikaty o błędach

W poniższej tabeli znajduje się zestawie wskazań instrumentu informujących o rodzaju błędów, jakie mogły wystąpić w związku z niewłaściwym transferem danych lub z innych powodów.

Aby skasować z wyświetlacza komunikat o błędzie, naciśnij przycisk **EXIT**.

Wyświetlacz / Typ błędu	Przyczyna	Działanie
No Media/ Brak nośnika	<ol style="list-style-type: none"> 1. Pamięć USB nie jest podłączona do portu pamięci USB w cyfrowym pianinie. 2. Pamięć USB została wyjęta w czasie trwania operacji. 3. Pamięć USB jest zabezpieczona przed zapisem. 4. Pamięć USB ma oprogramowanie Antywirusowe. 5. Z jakiegoś powodu Cyfrowe Pianino nie może rozpoznać pamięci USB. 	<ol style="list-style-type: none"> 1. Pamięć USB nie jest podłączona do portu pamięci USB w cyfrowym pianinie. 2. Pamięć USB została wyjęta w czasie trwania operacji. 3. Pamięć USB jest zabezpieczona przed zapisem. 4. Pamięć USB ma oprogramowanie Antywirusowe. 5. Wyjmij pamięć USB, wyłącz cyfrowe pianino, następnie włącz je ponownie i podłącz prawidłowo pamięć USB.
No File / Brak pliku	Brak umożliwiających załadowanie plików w folderze MUSICDAT lub brak możliwych do odtwarzania plików w folderze MUSICDAT.	Przenieś plik, który chcesz załadować do folderu „MUSICDAT”, lub plik, który chcesz odtworzyć do folderu „MUSIC DAT” (str. 54).
No Data / Brak danych	Próbujesz zapisać dane w pamięci USB, gdy brak jest jakichkolwiek danych, które można byłoby zapisać.	Zanim wykonasz operację zapisywania danych nagraj najpierw coś na instrumencie.
Read Only / Tylko do odczytu	W pamięci USB jest już zapisany plik przeznaczony tylko do odczytu, który ma taką samą nazwę, jak plik, który próbujesz obecnie zapisać.	Skorzystaj z innej nazwy, aby zapisać nowy plik. Usuń atrybut „tylko do odczytu” z istniejącego pliku i zastąp do nowym. Skorzystaj z innej pamięci USB.
Media Full / Nośnik pełny	Brak wystarczającej ilości miejsca na w pamięci USB.	Skasuj niektóre pliki w pamięci USB, aby zrobić miejsce na nowe dane lub skorzystaj z innej pamięci USB.
Too many files / Zbyt wiele plików	<ol style="list-style-type: none"> 1. W pamięci USB znajduje się zbyt wiele plików. 2. W folderze MUSICDAT znajduje się plik o nazwie TAKE99.WAV. 	<ol style="list-style-type: none"> 1. Skasuj niektóre pliki z pamięci USB, aby zrobić miejsce na nowe dane. 2. Skasuj z folderu MUSICDAT plik.WAV.
No SMF01/ Brak SMF01	Próbujesz odtworzyć dane utworu zapisane w formacie SMF 2.	Korzystaj jedynie z danych utworu SMF w Formacie 0 lub Formacie 1.
Size Over / Zbyt duży rozmiar	Dane w pamięci USB są zbyt duże, aby można je było odtworzyć.	Zmniejsz rozmiar danych, aby mogły zostać odtworzone.
Wrong data/ Niewłaściwe dane	<ol style="list-style-type: none"> 1. Dane znajdujące się w pamięci USB są uszkodzone. 2. Pamięć USB zawiera dane nie obsługiwane przez cyfrowe pianino. 	–
Memory Full / Pamięć jest pełna	Brak jest wystarczającej ilości miejsca w pamięci wewnętrznej cyfrowego pianina, aby dokonać konwersji zapisanego utworu na dane SMF i by zapisać przekonwertowane dane w pamięci USB.	Zmniejsz rozmiar danych utworu. Przykład: Skasuj te ścieżki, które są zbędne.
Format error / Błąd formatowania	<ol style="list-style-type: none"> 1. Formatowanie pamięci USB nie jest zgodne z niniejszym cyfrowym pianinem. 2. Pamięć USB jest uszkodzona. 	<ol style="list-style-type: none"> 1. Sformatuj pamięć USB w cyfrowym pianinie. 2. Skorzystaj z innej pamięci USB.
Media Error	Pamięć USB jest uszkodzona.	Skorzystaj z innej pamięci USB
File Name Error	<ol style="list-style-type: none"> 1. Podczas zmiany nazwy pliku w pamięci USB, wybrałeś nową nazwę pliku, która jest już używana jako nazwa innego pliku w pamięci USB. 2. Próbujesz odtworzyć utwór koncertowy (Concert Play) pobrany z komputera, itp., gdy nie ma żadnych plików w folderze "CP". Bądź też nazwy plików są nieprawidłowe. 	<ol style="list-style-type: none"> 1. Zmień nazwę pliku na inną. 2. Zmień nazwę partii (partii z lewej strony rozszerzenia nazwy pliku) plików utworu koncertowego (zarówno .LSN jak i .PLY), na taką samą nazwę. Następnie umieść pliki w folderze "CP".

Podłączanie do komputera

Niniejsze Cyfrowe Pianino można podłączyć do komputera osobistego, aby wymieniać dane pomiędzy pianinem i komputerem osobistym. Można wysyłać dane z Cyfrowego Pianina do oprogramowania muzycznego w komputerze osobistym, bądź też wysyłać dane MIDI z komputera osobistego, by zostały odtworzone w cyfrowym pianinie.

Minimalne wymagania systemu komputerowego

Poniżej przedstawiono minimalne wymagania systemu komputerowego pozwalające na odbieranie i wysyłanie danych MIDI. Przed podłączeniem Cyfrowego pianina do komputera osobistego należy upewnić się, że komputer spełnia przedstawione poniżej wymagania

• System operacyjny

Windows® 7 *1
Windows® 8.1 *2
Windows® 10 *3

Mac OS (os X/Mac Os X) (10.7, 10.8, 10.9, 10.10, 10.11, 10.12, 10.13)

*1: Windows 7 (32-bitowy, 64-bitowy)
*2: Windows 8.1 (32-bitowy, 64-bitowy)
*3: Windows 10 (32-bitowy, 64-bitowy)

• Port USB



WAŻNE !

Nigdy nie należy podłączać do instrumentu komputera, który nie spełnia przedstawionych powyżej wymagań, gdyż mogłoby to spowodować problemy w działaniu komputera.



UWAGA

- Najnowsze informacje odnośnie wspieranych systemów operacyjnych można znaleźć na naszych stronach internetowych, pod adresem: <http://world.casio.com>

Podłączanie cyfrowego pianina do komputera osobistego



WAŻNE !

Należy zwrócić szczególną uwagę, aby dokładnie wykonać przedstawione poniżej kroki procedury podłączania sprzętu. Niewłaściwe podłączenie uniemożliwia poprawne wysyłanie lub odbieranie danych.

1. Wyłącz cyfrowe pianino, a następnie uruchom komputer osobisty.
 - W komputerze osobistym nie uruchamiaj jeszcze oprogramowania muzycznego.

2. Po uruchomieniu komputera osobistego skorzystaj z dostępnego w handlu kabla USB, by podłączyć komputer osobisty do cyfrowego pianina.

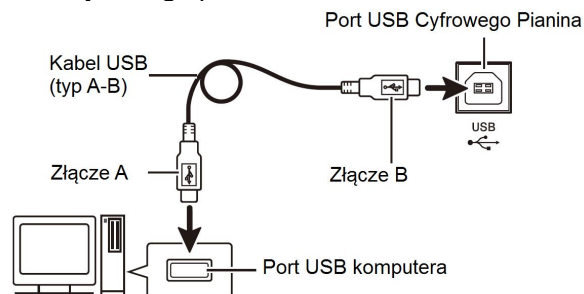

3. Włącz cyfrowe pianino.
 - Jeśli jest to pierwszy raz, gdy podłączasz Cyfrowe Pianino do komputera osobistego, w komputerze automatycznie instalowany jest sterownik niezbędny do wysyłania i odbierania danych.
4. Uruchom oprogramowanie muzyczne w komputerze osobistym.
5. Skonfiguruj oprogramowanie muzyczne w komputerze, aby dla urządzenia MIDI wybrać jedną z poniższych opcję CASIO USB-MIDI.
 - Informacje odnośnie wyboru urządzenia MIDI powinny znajdować się również w dokumentacji dołączanej do oprogramowania muzycznego.



WAŻNE !

Należy pamiętać, aby przed uruchomieniem oprogramowania muzycznego w komputerze włączyć cyfrowe pianino.



UWAGA

- Gry raz udało się pomyślnie podłączyć instrument i komputer można pozostawić przyłączony kabel USB, nawet gdy wyłącza się cyfrowe pianino lub komputer.
- Więcej szczegółów odnośnie zastosowań MIDI i przesyłania danych MIDI zamieszczamy na stronach internetowych: <http://world.casio.com>.



Korzystanie z MIDI

Co to jest MIDI

Skrót MIDI oznacza Cyfrowy interfejs instrumentów muzycznych (ang. **M**usical **I**nstrument **D**igital **I**nterface) będący międzynarodowym standardem dla cyfrowych sygnałów i połączeń umożliwiających wymianę danych muzycznych pomiędzy instrumentami muzycznymi oraz komputerami (urządzeniami) wytwarzanymi przez różnych producentów.

- Szczegółowe informacje o parametrach MIDI patrz “Konfigurowanie ustawień” na stronie 44 oraz “MIDI >Ent” na liście parametrów na stronie 49.
- Aby podłączyć cyfrowe pianino do innego instrumentu muzycznego w celu odtworzenia danych MIDI, skorzystaj z kabla USB, oddzielnie oferowanego kabla MIDI, który jest kompatybilny z obydwoma złączami lub też z dostępnego w handlu kabla MIDI, aby w ten sposób połączyć obydwa instrumenty.



UWAGA

- Więcej szczegółów odnośnie zastosowań MIDI zamieszczamy na stronach internetowych:

<https://support.casio.com/global/en/emi/manual/GP-510/>



Przygotowywanie pianina







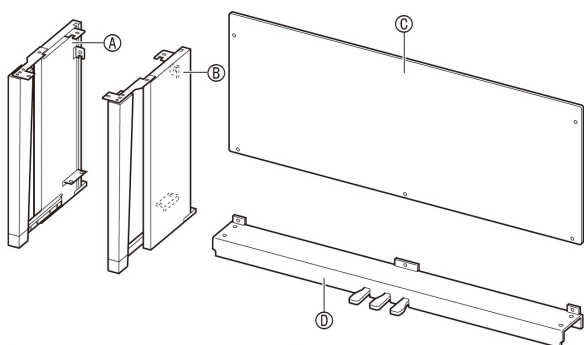

Montaż podstawy

Przygotowanie

Przed przystąpieniem do montażu podstawy cyfrowego pianina proszę poświęcić kilka minut na sprawdzenie wszystkich wymienionych poniżej pozycji.

- W komplecie z niniejszą podstawą nie ma żadnych narzędzi potrzebnych do jej złożenia. Użytkownik musi we własnym zakresie przygotować śrubokręt krzyżakowy z dużą główką.



	Part	Qty
(E)		4
(F)		1
(G)		1
(H)		5
(I)		4
(J)		4
(K)		1
(L)		1

WAŻNE !

- Korzystanie z nieautoryzowanych części lub komponentów może prowadzić do wadliwego działania lub uszkodzenia podstawy i/lub cyfrowego pianina.
- Wkręty znajdują się w plastikowej torbie wśród materiałów opakowania.
- Jeśli brakuje jakiegokolwiek elementu bądź jest on uszkodzony należy skontaktować się z lokalnym serwisem CASIO.

⚠ UWAGA

- Podstawę powinny montować dwie osoby. Cyfrowe pianino jest szczególnie ciężkie. Gdy przemieszczasz je, poproś o pomoc drugą osobę i zachowaj ostrożność.

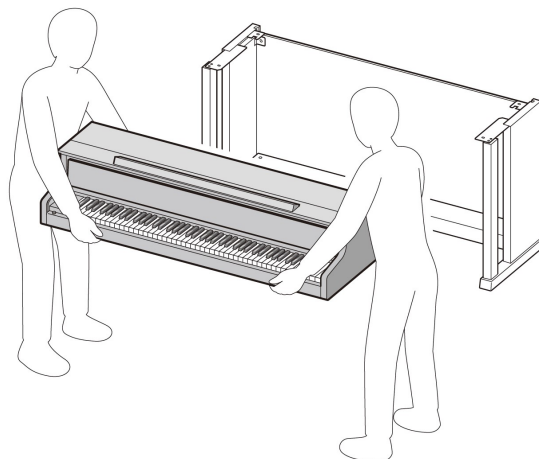

- Podstawę należy montować na równej, płaskiej powierzchni.
- Podczas montażu upewnij się, że pokrywa klawiatury jest całkowicie zamknięta i zabezpieczona taśmą zabezpieczającą. Jeśli pokrywa pozostaje otwarta podczas montażu może nagle zamknąć się przycinając palce. Dlatego też należy pamiętać, aby nie zdejmować w czasie montażu taśm zabezpieczających pokrywę klawiatury pianina.
- Należy uważać, aby nie przyciąć palców pomiędzy montowanymi częściami cyfrowego pianina.
- Pomiędzy gumowymi nóżkami a podłogą należy umieścić filcowe (lub podobne) podkładki. Niektóre rodzaje podłóg mogą odbarwiać się przy styczności z gumowymi nóżkami.

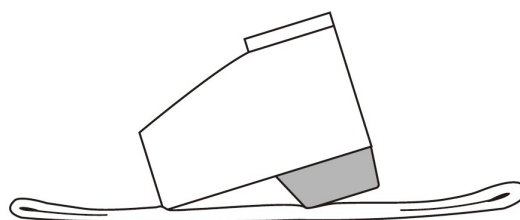

1. Odczep pasek (1) spinający kabel pedałów do spodniej części poprzeczki pianina (D) i wyciągnij kabel pedału spod tej poprzeczki.

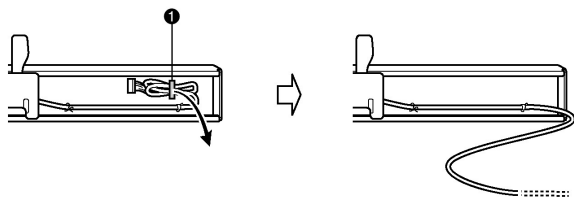

2. Dołącz boczne panel (A) i (B) do poprzeczki (D). Zamocuj boczne panele korzystając z 4 wkrętów (E).

- Instalując część 2, wsuń uchwyty 3 do otworów znajdujących się z obydwu końców poprzeczki (D). Jeśli uchwyty 3 nie zostaną maksymalnie wsunięte na końcach poprzeczki (D), to wkręty (E) nie będą mogły wejść w otwory dla uchwyty 3, co może uszkodzić gwint tych wkrętów.
- Przykryj główki wkrętów zakrywkami (I).

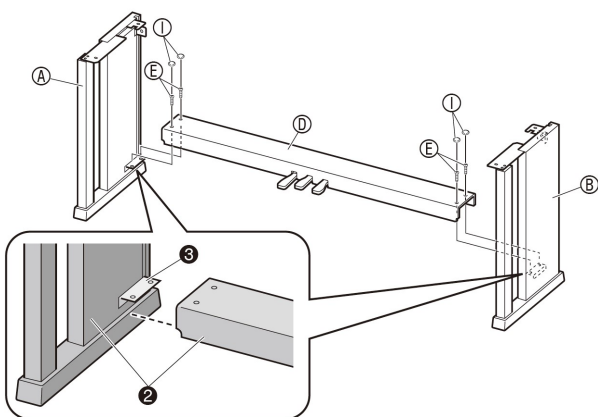

3. Wsuń tylny panel (C) w rowki (4) bocznych paneli.

WAŻNE !

- Upewnij się, że przy montażu tylny panel (C) jest ustawiony prawidłowo, jak przedstawiono to poniżej.
 - Przed wsunięciem tylnego panela (C) na miejsce upewnij się, że dalej odsunięte otwory wkrętów znajdują się po prawej stronie, zaś mniej rozstawione otwory znajdują się z lewej strony.

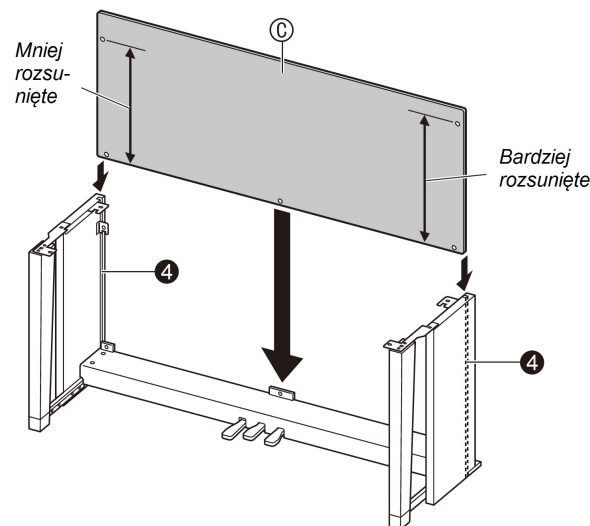

4. Najpierw zamocuj tylny panel dwoma wkrętami (H) z lewej i prawej strony tylny panel (C) do uchwytów (5) bocznych paneli (A) i (B).

- Umieszczając wkręty należy podnieść boczny panel (C), tak aby otwory wkrętów w panelu były wyrównane z otworami wkrętów w uchwytach (5).
- W miejscu (6) nasuń zapięcie (G) na wkręt (H) zanim wsuniesz go w otwór.

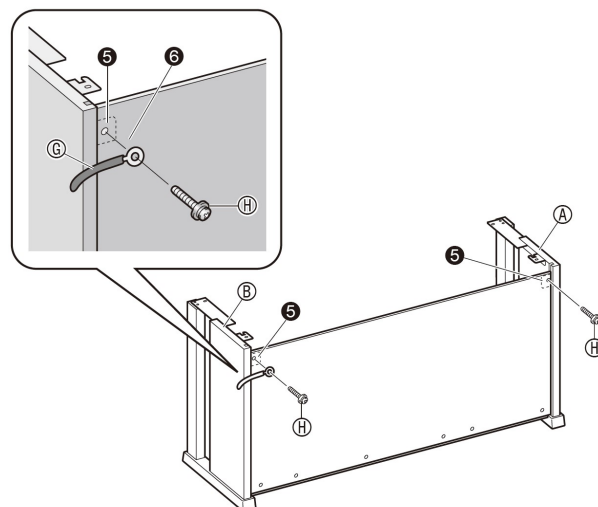

5. Dokręć spodnią część tylnego panela (C) trzema wkrętami (H).

- Jeśli nie widzisz otworów wzdłuż dolnej krawędzi tylnego panela (C), przesun panel (C) w lewą lub prawą stronę.

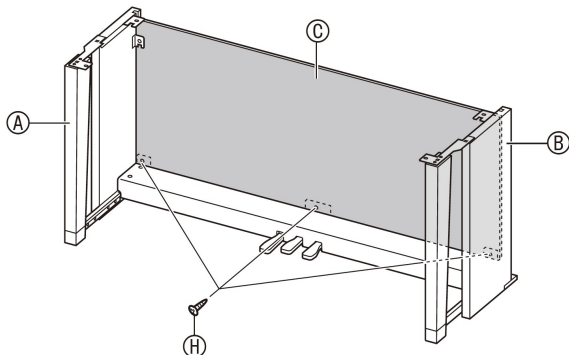

6. W pełni dokręć wkręty (H), które częściowo zostały przykręcone w kroku 4 powyżej.

7. Dostosuj położenie pokrętła regulacji wysokości (7), aby zapewnić odpowiednie wsparcie instrumentu, tak by poprzeczka (D) nie ugięła się do dołu w momencie naciskania pedałów.

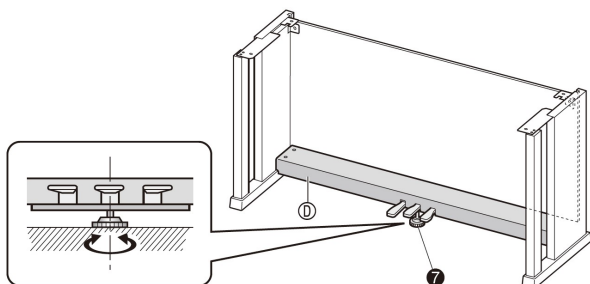

WAŻNE !

- Jeśli będziesz naciskać na pedały bez właściwego dostosowania pokrętła regulacji wysokości (7) możesz uszkodzić poprzeczkę (D). Przed rozpoczęciem korzystania z pedałów cyfrowego pianina upewnij się, że dostosowano położenie pokrętła regulacji wysokości (7).

8. Umieść pianino na podstawie.



WAŻNE !

- Aby nie przyciąć sobie palców pomiędzy pianinem i podstawą, należy chwycić pianino po bokach, nie na końcach, w miejscach oznaczonych (★) na poniższym rysunku.

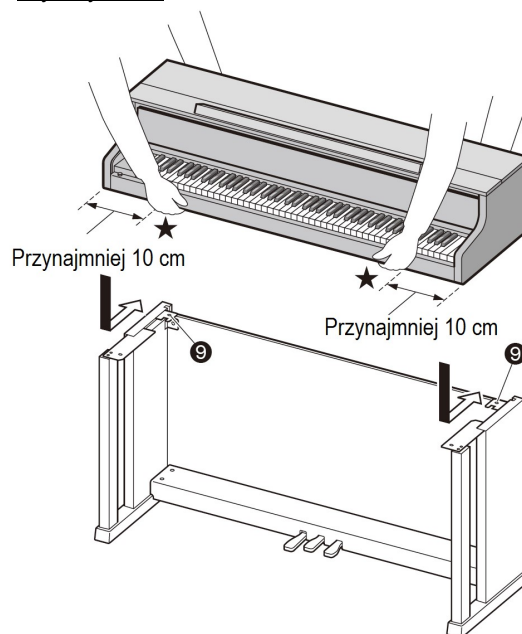

- Umieść cyfrowe pianino na podstawie, nasuwając je możliwe od przodu podstawy pianina, jak pokazuje rysunek. Uważaj, aby głośniki umieszczone na spodzie cyfrowego pianina nie zetknęły się z bocznymi panelami podstawy.

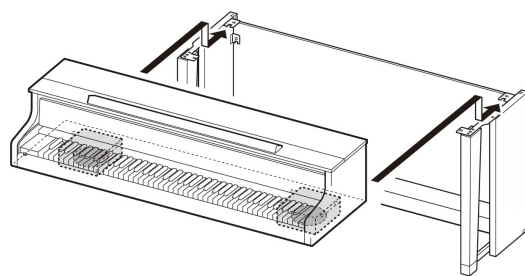

W tym momencie wkręty na spodzie pianina (8) powinny wejść we wcięcia w uchwytach podstawy (9).

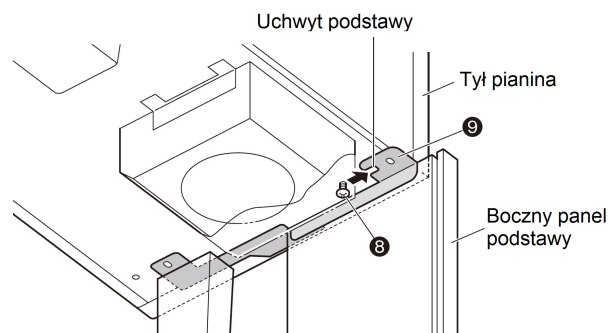

9. Najpierw skorzystaj z dwóch wkrętów (J), aby przymocować pianino do podstawy. Następnie skorzystaj z dwóch wkrętów (J), by dodatkowo zabezpieczyć przednią część pianina.

- Jeśli masz problem z wsunięciem wkrętów (J), wyrównaj lepiej ze sobą pianino i jego podstawę (w pozycji oznaczonej na rysunku znakiem \blacklozenge).

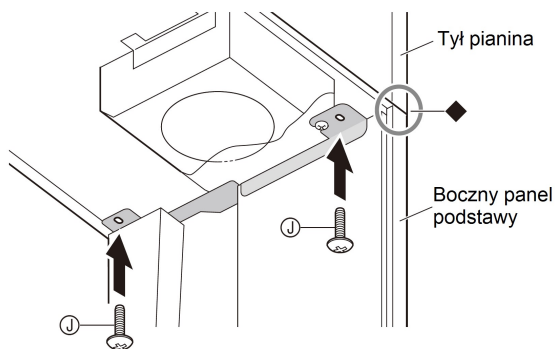

WAŻNE !

- Wkręty (J) zabezpieczają pianino przed zsunięciem się z podstawy. W żadnym wypadku nie należy korzystać z pianina, gdy nie jest ono zamocowane do podstawy tymi wkrętami.

10. Przytwierdź zacpek kabla zasilacza (F), obok złącza zasilania 24 V.

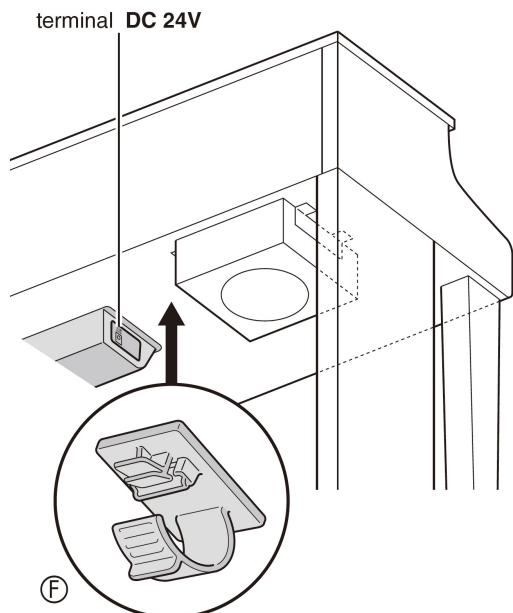

Uwagi dotyczące obsługi

Należy pamiętać, aby wsunąć filc lub inny materiał pomiędzy gumowe nóżki podstawy i podłogę. Guma nie powinna stukać się bezpośrednio z podłogą. Niektóre typy podłóg mogą odbarwić się lub uszkodzić w przypadku bezpośredniego kontaktu z gumowymi nóżkami.

Podłączanie kabli

1. Umieść wtyczkę zasilacza – dostarczany wraz z cyfrowym pianinem – w złączu zasilacza DC24 V.

Wtyczka zasilacza

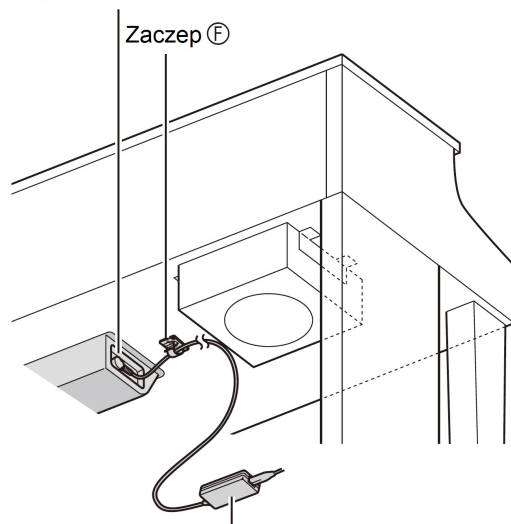

Dostarczany zasilacz sieciowy

Korzystanie z zacpeku (F)

Aby przymocować zacpek

Jak pokazano na poniższym rysunku, naciśnij w miejscu (a), aby wepchnąć końcówkę w rowek zatrzasku. Dociskaj zacpek, aż usłyszysz, że bezpiecznie zamknął się na miejscu.

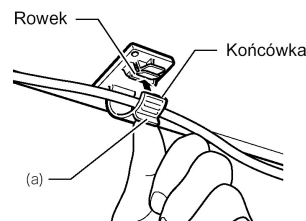

Aby zwolnić zacpek

Jak pokazano na poniższym rysunku, naciśnij w miejscu (b) w kierunku wskazanym strzałką.

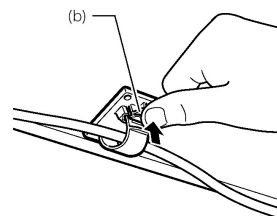

2. Ustaw wtyczkę pedałów w sposób pokazany na rysunku i podłącz ją do złącza pedałów, które znajduje się na spodzie pianina.

Zabezpiecz kabel pedałůw zaczepem.

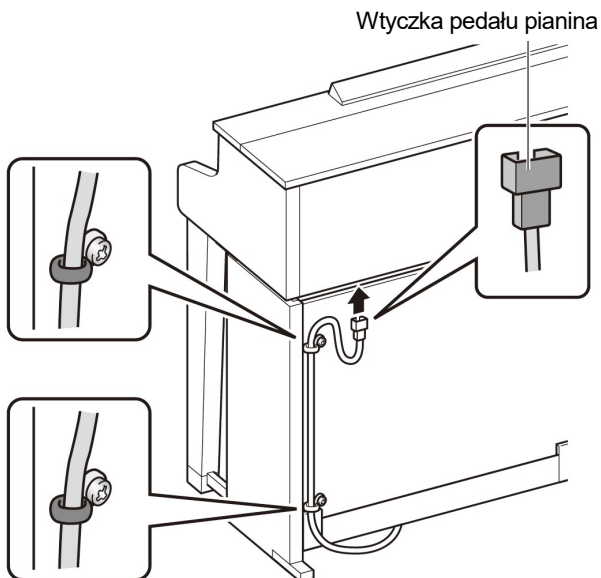

3. Na koniec należy podłączyć kabel zasilający zasilacza sieciowego dostarczanego z cyfrowym pianinem do ściennego gniazda zasilania, jak pokazano to na poniższej ilustracji.

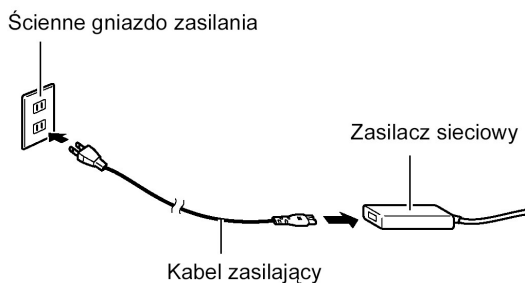

Instalowanie podstawy na nuty oraz zaczepu słuchawek

1. Zainstaluj podstawę na nuty wsuwając ją w otwory w górnej części pianina.

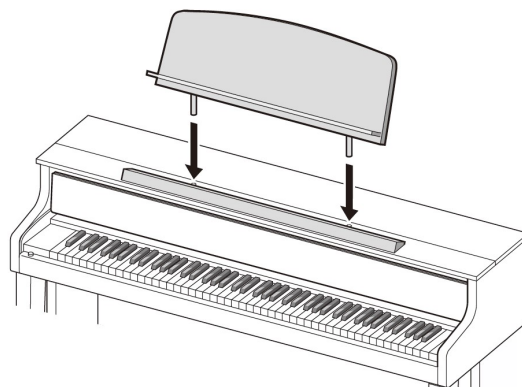

2. Zainstaluj zaczep słuchawek.

- 2-1. Umieść zaczep słuchawek (K) w dwóch otworach na spodzie pianina
- 2-2. Korzystając z wkrętu (L) zamocuj zaczep słuchawek na miejscu.

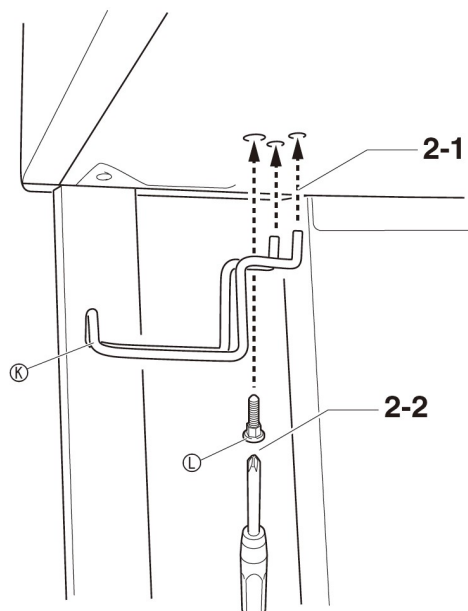



Otwieranie i zamykanie pokrywy pianina

WAŻNE!

- Pokrywę pianina należy otwierać lub zamykać obydwoma rękami, należy też uważać, aby nie przyciąć sobie palców.
- Nie otwieraj pokrywy zbyt szeroko. Stwarza to ryzyko uszkodzenia pokrywy lub cyfrowego pianina.
- Otwierając lub zamykając pokrywę należy stać przed pianinem z jego prawej strony.

Otwieranie pokrywy

1. Podnieś pokrywę, jak pokazano to na poniższej ilustracji.

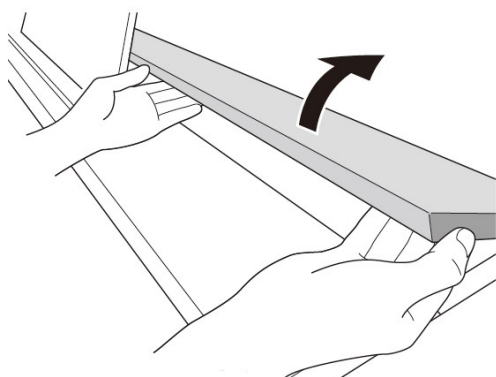

- Pokrywa posiada wspornik (wskazany gwiazdką /★/ na poniższej ilustracji) dołączony do jego wewnętrznej powierzchni. Upewnij się czy wspornik ten jest całkowicie podniesiony.

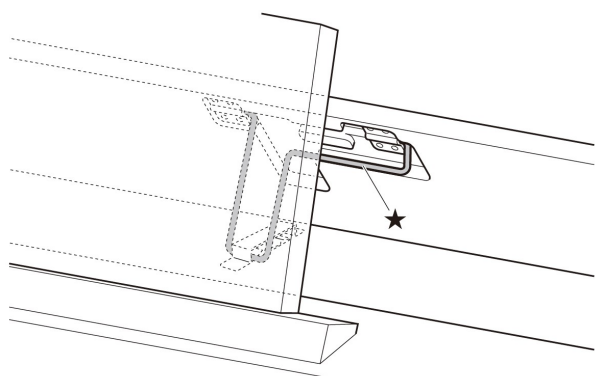

Zamykanie pokrywy

1. Podnieś nieznacznie pokrywę.
2. Palcami lewej ręki naciśnij tył wspornika (★) opuszczając przy tym powoli i ostrożnie pokrywę.

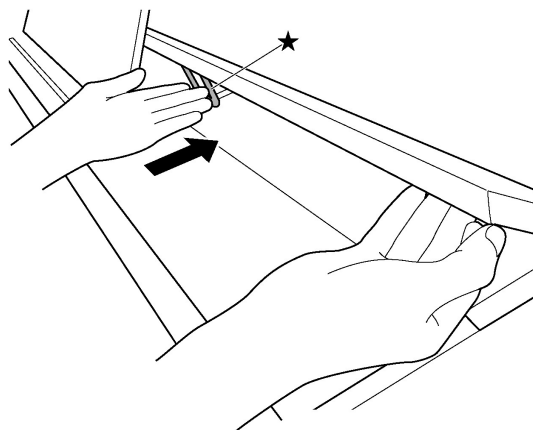

- Wspornik pokrywy został zaprojektowany w taki sposób, aby zapobiec nagłemu zamknięciu się pokrywy. Gdy uchwyt wspornika przestanie się przesuwać, raz jeszcze naciśnij na niego /★/, gdy będziesz powoli i ostrożnie opuszczać pokrywę.

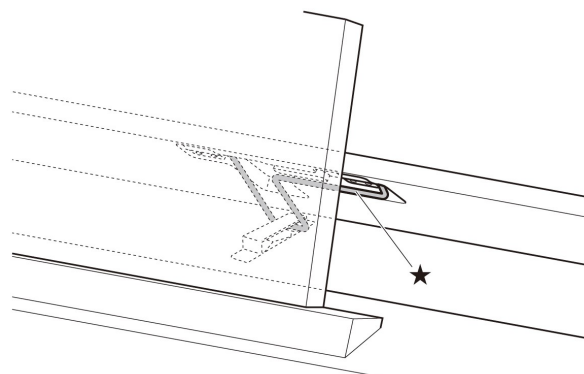



Usuwanie taśmy zabezpieczającej z cyfrowego pianina

Taśma zabezpieczająca przymocowana jest do przedniej krawędzi klawiszy cyfrowego pianina, aby zabezpieczyć je na czas transportu. Przed przystąpieniem do korzystania z cyfrowego pianina należy pamiętać o usunięciu tej taśmy zabezpieczającej.

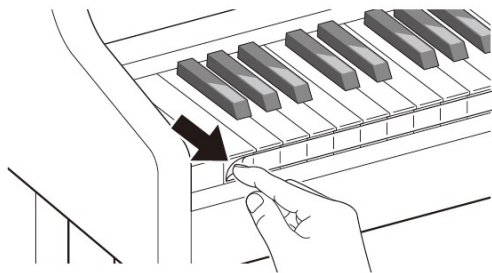

Zasilanie

Niniejsze pianino cyfrowe jest zasilane ze standardowego domowego gniazda zasilania.

Należy pamiętać, by zawsze gdy pianino nie jest używane odłączać kabel zasilający ze ściennego gniazda zasilania.

Korzystanie z zasilacza

Należy korzystać wyłącznie z zasilacza przeznaczonego do stosowania w niniejszym cyfrowym pianinie. Stosowanie innych zasilaczy sieciowych może być przyczyną nieprawidłowego działania pianina.

Do zasilania pianina przeznaczony jest zasilacz model AD-E24500LW.

Do podłączenia zasilacza należy zastosować znajdujący się w komplecie kabel zasilający.



WAŻNE !

- Nigdy nie należy podłączać zasilacza do innych urządzeń niż dedykowane cyfrowe pianino. W przeciwnym wypadku można uszkodzić zasilacz lub podłączane do niego urządzenie.
- Przed podłączeniem lub odłączeniem zasilacza zawsze należy zwrócić uwagę, czy cyfrowe pianino jest wyłączone.
- Przy długim użytkowaniu zasilacz staje się ciepły. Jest to normalny objaw jego pracy.
- Jeśli nie planujesz korzystania z cyfrowego pianina przez dłuższy czas, odłącz zasilacz z gniazda zasilania.

■ Uwagi dotyczące odłączania zasilacza

- (1) Nigdy nie należy zbyt mocno ciągnąć za kabel.
- (2) Nigdy nie należy kilkakrotnie pociągać za kabel. Nigdy nie należy zginać/skręcać kabla tuż przy miejscu połączenia z wtyczką czy zasilaczem.
- (4) Można oczywiście zwiąć kabel zasilający, ale nigdy nie należy okręcać go wokół zasilacza.
- (5) Przed przeniesieniem instrumentu w inne miejsce należy koniecznie pamiętać, aby odłączyć zasilacz od gniazda zasilania.

■ Umieszczenie zasilacza podczas użytkowania instrumentu

Korzystając z zasilacza należy umieścić go w lokalizacji spełniającej poniższe warunki.

- Miejsca nie narażone na zachłapanie cieczami
Zasilacz sieciowy jest przeznaczony do użytkowania wyłącznie w pomieszczeniach. Nie należy umieszczać go w miejscach narażonych na zalanie, jak również nie należy stawiać na nim żadnych dzbanków czy innych naczyń z cieczami.
- Miejsca, które nie są narażone na wilgoć.
- Dobrze wentylowane pomieszczenia
Nie należy zakrywać zasilacza gazetami, obrusami, zasłonami, kocami, itp.
- Należy korzystać z gniazda zasilania znajdującego się w pobliżu cyfrowego pianin.
Dzięki temu można natychmiast odłączyć zasilacz z gniazda zasilania, jeśli wystąpi problem.

- Korzystając z zasilacza należy położyć go w taki sposób, by strona z etykietą znajdowała się na spodzie. Zasilacz emituje fale elektromagnetyczne, gdy powierzchnia z etykietą skierowana jest ku górze.



Podłączanie słuchawek

Widok z przodu

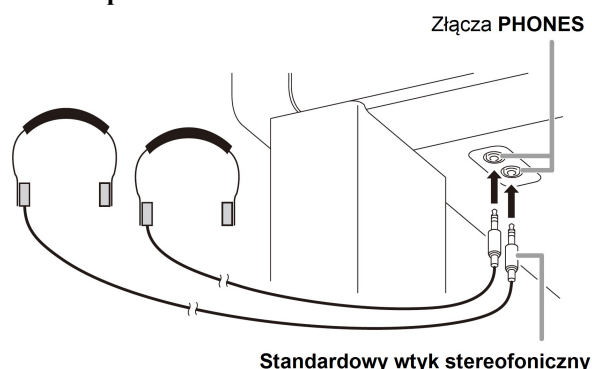

Podłącz słuchawki do złącza **PHONES** w cyfrowym pianinie. Po podłączeniu słuchawek do złącza **PHONES** wyłączany jest dźwięk z głośników, co pozwala na grę nawet późno w nocy, tak by nikomu nie przeszkadzać. Aby chronić swój słuch, nie należy przy korzystaniu ze słuchawek ustawiać zbyt wysokiego poziomu głośności.

UWAGA

- Należy zwrócić uwagę, aby wtyk słuchawek wsunąć maksymalnie do końca do złącza **PHONES**. W przeciwnym wypadku dźwięk będzie słyszalny tylko z jednej słuchawki.
- Jeśli wtyk słuchawek nie pasuje do gniazda **PHONES**, należy zakupić stosowną przejściówkę.
- W przypadku korzystania z słuchawek wymagających zasilacza należy pamiętać, by po odłączeniu słuchawek odłączyć również zasilacz sieciowy. W przeciwnym wypadku cały czas będzie słychać dźwięk ze słuchawek.

Tryb Słuchawek /Headphone/

Tryb Słuchawek /Headphone Mode/ pozwala na uzyskanie naturalnej emisji dźwięku odpowiadającej efektom słuchania gry na akustycznym fortepianie.

- Tryb słuchawek /Headphone Mode/ jest aktywny tylko wówczas, gdy używane są słuchawki.
- Jeśli przy podłączonych słuchawkach do złącza **PHONE** wykorzystywane jest zewnętrzne źródło dźwięku, to emisja dźwięku będzie również przetworzona w oparciu o tryb słuchawek /Headphone Mode/.
- W fabrycznych ustawieniach domyślnych tryb słuchawkowy jest uaktywniony. Aby wyłączyć tryb słuchawkowy, patrz "Konfigurowanie ustawień" strona 44 oraz pozycje "General" 3 "Headphone Mode" na liście parametrów, strona 48.

Podłączanie sprzętu audio lub wzmacniacza instrumentów muzycznych

Instrument można podłączyć do sprzętu audio lub wzmacniacza instrumentów muzycznych i wtedy gra na instrumencie może rozbrzmiewać przez zewnętrzne głośniki, co zapewnia potężniejszy dźwięk i jego lepszą jakość dźwięku.

WAŻNE !

- Parametr Master EQ cyfrowego pianina pozwala na określenie dwóch typów barwy emitowanego dźwięku: barwę dźwięku dla wbudowanych głośników oraz barwę dźwięku dla wyjścia **LINE OUT**. W przypadku odsłuchu dźwięku przez wbudowane głośniki instrumentu: wybranie opcji "Speaker" parametru Master EQ zmienia barwę dźwięku, by była dostosowana do wbudowanych głośników cyfrowego pianina. Przy typowym użytkowaniu należy pozostawić opcję "Speaker". Gdy dźwięk jest emitowany za pośrednictwem złącza **LINE OUT**: Wybranie opcji "Line Out" dla parametru Master EQ zmienia ustawienie barwy dźwięku w taki sposób, aby odpowiadało emisji dźwięku poprzez wyjście **LINE OUT**. Można wyciszyć dźwięk emitowany z wbudowanych głośników cyfrowego pianina wybierając opcję "Off" dla parametru Speaker Out. Jeśli chcesz, by sygnał dźwiękowy był emitowany zarówno poprzez złącze **LINE OUT**, jak również by dźwięk płynął z wbudowanych głośników pianina, wybierz dla parametru Master EQ opcję "Speaker", zaś dla sygnału przekazywanego przez wyjście **LINE OUT** ustaw barwę dźwięku w zewnętrznym urządzeniu, poprzez które emitowany jest dźwięk.
- Podłączając jakikolwiek dodatkowy sprzęt do cyfrowego pianina, należy pamiętać, by najpierw ustawić regulator głośności (**VOLUME**) na stosunkowo niskim poziomie. Wskazane jest, by dopiero po podłączeniu sprzętu ustawić właściwą głośność.
- Podłączając jakikolwiek dodatkowy sprzęt do cyfrowego pianina, należy pamiętać, by zapoznać się z dokumentacją dołączoną do owego sprzętu.

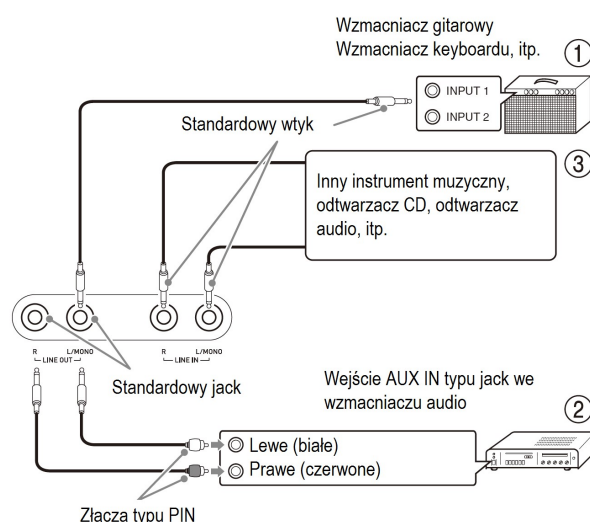



Aby przekazywać sygnał do wzmacniacza instrumentu muzycznego (Rys. ①)

Korzystając z dostępnych w handlu kabli, należy podłączyć instrument jak pokazano w pozycji (1) powyższego schematu. Sygnał wchodzący przez złącze **LINE OUT R** jest to prawy kanał cyfrowego pianina, zaś sygnał wychodzący przez złącze **LINE OUT L/MONO** jest to lewy kanał. W przypadku podłączenia wtyku jack tylko do gniazda **LINE OUT L/MONO** emitowany jest przez nie zmiksowany dźwięk obydwu kanałów. Kwestia zakupu odpowiednich kabli połączeniowych pozostaje w gestii użytkownika. Do regulacji poziomu głośności korzystaj z regulatora głośności **VOLUME** w pianinie cyfrowym.

Aby przekazywać sygnał do sprzętu audio ②

Korzystając z powszechnie dostępnych w handlu kabli połączeniowych można podłączyć instrument (wyjścia **LINE OUT**) do sprzętu audio, jako pokazano to na rysunku w części 2. Wyjście **LINE OUT R** daje dźwięk z prawego kanału, zaś wyjście **LINE OUT L/MONO** daje dźwięk z lewego kanału. Zakup odpowiednich kabli połączeniowych kompatybilnych ze sprzętem leży w gestii użytkownika. Przy takiej konfiguracji jak przedstawiono, ustawia się przełącznik wejścia w sprzęcie audio na terminal (zwykle oznaczony **AUX IN** lub podobnie), do którego podłączony jest kabel z cyfrowego pianina. Do regulacji poziomu głośności korzystaj z regulatora głośności (**VOLUME**) w pianinie cyfrowym.

Aby przekazać sygnał ze sprzętu audio do cyfrowego pianina ③

Podłącz terminale **LINE IN R** oraz **LINE IN L/MONO** do sprzętu audio w sposób przedstawiony na rysunku 3. Skorzystaj z dostępnych w handlu kabli połączeniowych do wykonania tego połączenia. Podłączenie kabla tylko do złącza **LINE IN L/MONO** spowoduje, że sygnał lewego i prawego kanału zostanie połączony i będzie emitowany przez wyjścia **LINE OUT R** oraz **LINE OUT L/MONO**.

Dołączone i opcjonalne akcesoria

Należy korzystać wyłącznie z akcesoriów i opcji przeznaczonych do tego instrumentu. Korzystanie z innych urządzeń stwarza zagrożenie wystąpienia pożaru, porażenia prądem lub wypadku.



UWAGA

- Informacje na temat akcesoriów sprzedawanych oddzielnie można uzyskać z katalogu CASIO lub ze strony internetowej CASIO pod następującym adresem

<https://support.casio.com/global/en/emi/manual/GP-510/>



Informacje dodatkowe

Rozwiązywanie problemów

Problem	Możliwa przyczyna	Działanie	Str.
Brak dźwięku przy naciskaniu klawiszy instrumentu	<ol style="list-style-type: none"> 1. Pokrętko głośności (VOLUME) ustawione jest w pozycji „MIN”. 2. Do cyfrowego pianina podłączone są słuchawki. 3. Wyłączona jest funkcja MIDI Local Control. 4. W opcji Speaker Out wybrane jest ustawienie Off. 5. Dla parametru głośności instrumentu - Keyboard Volume – wybrano ustawienie 0. 	<ol style="list-style-type: none"> 1. Obróć pokrętko głośności (VOLUME) w stronę MAX. 2. Odłącz słuchawki od cyfrowego pianina, od złącza PHONES. 3. Włącz funkcję Local Control. 4. W opcji Speaker Out zmień ustawienie na „Auto”. 5. Dla parametru głośności instrumentu - Keyboard Volume – wybierz ustawienie większe od 0. 	<p>Str. 7</p> <p>Str. 68</p> <p>Str. 49</p> <p>Str. 48</p> <p>Str. 46</p>
Pianino jest rozstrojone.	<ol style="list-style-type: none"> 1. Ustawienie stroju cyfrowego pianina jest nieprawidłowe. 2. Ustawienie tonacji cyfrowego pianina jest inne niż "440.0Hz". 3. Włączone zostało przesunięcie o oktawę. 4. Zastosowano niestandardowe ustawienie temperamentu 	<ol style="list-style-type: none"> 1. Dostosuj strój cyfrowego pianina lub wyłącz je i włącz ponownie. 2. Zmień ustawienie stroju na "440.0Hz" lub wyłącz cyfrowe pianino i włącz je ponownie. 3. Zmień ustawienie przesunięcia o oktawę na „0”. 4. Zmień ustawienie temperamentu na wartość „0: Equal”, co stanowi standardowe nowoczesne strojenie. 	<p>Str. 46</p> <p>Str. 46</p> <p>Str. 24</p> <p>Str. 25</p>
Nic nie dzieje się przy naciskaniu pedału	<ol style="list-style-type: none"> 1. Kabel pedału nie jest podłączony. 2. Kabel pedału nie jest prawidłowo przyłączony, wyczka nie jest wsunięta do końca. 	<ol style="list-style-type: none"> 1. Podłącz prawidłowo kabel. 2. Upewnij się, że kabel pedału jest prawidłowo podłączony do złącza pedału. 	Str. 64
Dźwięki i efekty dźwiękowe są dziwne. Wyłączanie instrumentu i ponowne włączenie go nie eliminuje problemu. <i>Przykład:</i> Intensywność dźwięku nie zmienia się, choć klawisze uderzane są z różną siłą.	Wyłączona jest funkcja „Auto Resume”.	Wyłącz funkcję „Auto Resume”, a następnie wyłącz cyfrowe pianino i włącz je ponownie.	str. 48
Nie mogę dokonać transferu danych po podłączeniu cyfrowego pianina do komputera.	-	<ol style="list-style-type: none"> 1. Upewnij się czy kabel USB jest prawidłowo podłączony z dwóch stron oraz czy w oprogramowaniu muzycznym wybrane jest właściwe urządzenie. 2. Wyłącz cyfrowe pianino, a następnie wyjdź z oprogramowania muzycznego w swoim komputerze. Włącz ponownie cyfrowe pianino i uruchom ponownie oprogramowanie w komputerze. 	str. 59
Nie mogą zapisać danych w pamięci USB ani pobrać z niej danych.	-	Patrz wskazania błędów.	Str. 58
Bardzo długi czas mija zanim mogę rozpocząć korzystanie z cyfrowego pianina po jego włączeniu.	Pamięć cyfrowego pianina została uszkodzona, gdyż podczas operacji transferu danych z komputera wyłączono cyfrowe pianino. W takim przypadku przy kolejnym włączeniu cyfrowe pianino wykonuje formatowanie pamięci. Gdy trwa formatowanie nie można wykonywać żadnych innych operacji.	Formatowanie trwa około 20 sek. po włączeniu pianina. Poczekaj na zakończenie tej operacji. Należy zwrócić uwagę, aby nie wyłączać cyfrowego pianina, gdy trwa transfer danych z komputera.	Str. 59



Problem	Możliwa przyczyna	Działanie	Str.
Jakość dźwięku oraz jego głośność nieznacznie różnią się w zależności od tego, w jakiej części instrumentu naciskamy klawisze.	Jest to nieunikniony rezultat cyfrowego próbkowania* i nie świadczy o nieprawidłowym działaniu instrumentu. * Dla każdego zakresu dźwięków (dolnego, środkowego i górnego) oryginalnego instrumentu pobieranych jest wiele cyfrowych próbek dźwięku. Z tego względu mogą występować niewielkie różnice w jakości brzmienia oraz głośności pomiędzy różnymi zakresami próbek.		
Gdy naciskam na przycisk grany dźwięk nagle urywa się lub następuje niewielka zmiana w stosowaniu efektów.	Dzieje się tak, gdy dźwięki z wielu partii rozbrzmiewają jednocześnie przy funkcji nakładania brzmień, duetu, odtwarzania zaprogramowanych utworów, nagrywania, itp. Naciśnięcie przycisku w wymienionych tu warunkach powoduje automatyczną zmianę ustawienia efektu właściwego dla danego brzmienia, co z kolei powoduje, że dźwięk chwilowo zanika lub też zastosowany efekt ma przynosi nieco odmienne skutki w stosunku do swojego typowego działania.		
Partia grana równoległe (partia grana na cyfrowym pianinie) jest nieznacznie słyszalna podczas odtwarzania w trybie PLAY.	Niektóre warunki nagrywania mogą sprawiać, że partia utworu grana równoległe na cyfrowym pianinie będzie nieznacznie słyszalna podczas odtwarzania w trybie PLAY. Nie świadczy to o nieprawidłowym działaniu instrumentu.		



Dane techniczne

Model:	GP-510BP
Klawiatura	88 klawiszy pianina (klawiatura dynamiczna, reagująca na siłę uderzeń w klawisze) Nakładanie brzmień, podział klawiatury Duet: Regulowany zakres brzmienia (-2 do + 2 oktawy) Transpozycja: 2 oktawy (-12 do 0 do +12) Przesunięcie oktawy: 4 oktawy (-2 do 0 do +2)
Źródło dźwięku:	Liczba brzmień: 35 Maksymalna polifonia: 256 dźwięków Touch response/ Dynamiczna klawiatura (5 poziomów czułości, wyłączenie tej funkcji) Strój: A4 = 415.5Hz to 440.0Hz do 465.9Hz (możliwość ustawienia w jednostkach co 0.1 Hz) Temperacja: Temperacja równościowa plus 16 innych typów. Strojenie typu "Stretch Tuning": 5 typów, Wyłączenie funkcji, ustawienie Auto
Symulator akustyczny:	Rezonans tłumika (Damper Resonance), Szum tłumika (Damper, Reakcja młoteczków (Hammer response), Rezonans strun (String resonance), Symulator pokrywy fortepianu (Lid simulator), Parametry - Rezonansu otwartej struny, Rezonansu alikwoty, Szumu działania pedału, Szumu uderzania w klawisz, Szumu zwalniania klawisza
Efekty cyfrowe:	Barwa dźwięku (-3 przez 0 do 3), Symulator Sali koncertowej (12 typów), Chorus (4 rodzaje), DSP, tryb słuchawek
Koncerty (Concert Play):	Liczba utworów: 15 Możliwość odtwarzania utworów koncertowych (Concert Play) pobranych z komputera. Głośność utworu: Regulowana Możliwość odtwarzania w zwolnionym tempie 80% 2 tryby: Słuchania (LISTEN) oraz gry (PLAY)
Biblioteka muzyczna:	Liczba utworów: 60, Utwory Użytkownika 10 (pojemność pamięci do 90 KB na utwór, około 900 KB na 10 utworów)* Przy założeniu 1 KB = 1024 bajty, 1 MB = 1024 ² bajtów Głośność utworu: Regulowana Włączanie / wyłączanie partii: L, R (Lewej ręki / prawej ręki)
Fortepianowe utwory demonstracyjne	6
Nagrywanie MIDI:	Funkcje: Nagrywanie w czasie rzeczywistym, odtwarzanie Liczba utworów: 1 Liczba ścieżek: 2 Pojemność: Około 5 000 nut łącznie Nośnik zapisu: Wbudowana pamięć półprzewodnikowa Poziom głośności nagrywania MIDI: Regulowany
Nagrywanie audio:	Nagrywanie w czasie rzeczywistym na pamięć USB oraz odtwarzanie z pamięci USB* Linearne PCM*, 16 bitów, 44.1 kHz stereo, format WAV Utwory: 99 plików Maks. około 25 minut nagrania w jednym pliku Możliwość regulowania poziomu głośności nagrań audio
Metronom:	Uderzenia 0 do 9 Ustawienie tempa w zakresie 20 do 255 Poziom głośności metronomu: regulowany
Opcja Scene:	15 zaprogramowanych ustawień SCENE; możliwość zapisania do 10 ustawień użytkownika
Pedały	Wybrzmiewania (Obsługa wciśnięcia pedału do połowy), Zmiękczejący i Sostenuto
Inne funkcje:	Backup ustawień Blokada operacji
MIDI:	Odbieranie typu 16 multi-timbre
Pamięć USB	Maksymalna obsługiwana pojemność 32 GB Obsługa: odtwarzanie SMF, zapis danych, ładowanie danych, formatowanie pamięci USB, odtwarzanie i zapis danych audio, zapis danych programów SCENE



Wejścia/ Wyjścia	Złącze PHONES : mini jack stereo x 2; Złącze zasilacza: 24 V Terminale MIDI OUT/IN Złącza LINE IN R, L/MONO : Standardowy jack × 2 Impedancja wejściowa: 9.0kΩ Napięcie wejściowe: 200mV Złącza LINE OUT R, L/MONO : Standardowy jack × 2 Impedancja wyjściowa: 2.3kΩ Napięcie wyjściowe: 1.8V (RMS) MAX Port USB : Typ B Port pamięci USB : Typ A Złącze pedału.
Akustyka:	Wzmacniacz wyjściowy: 30W x 2 + 20W x 2 Głośniki: φ16 cm x 2 + (φ10 cm + φ5cm) x 2 Inne funkcje: Volume sync equalizer – Korekcja barwy emitowanego dźwięku (3 typy, wyłączenie)
Zasilanie:	24V – Zasilacz sieciowy AD-E24500LW Automatyczne wyłączenie: Po około 4 godzinach od ostatniej operacji. Można dezaktywować funkcję automatycznego wyłączenia.
Zużycie energii:	24 V - 38W
Wymiary:	Cyfrowe pianino wraz z podstawą: 143.4(szer.) x 48.9 (gł.) x 96.3 cm (wys.)
Waga:	Cyfrowe pianino wraz z podstawą: Około 78.5 kg

- *Projekt oraz dane techniczne mogą ulec zmianie bez uprzedzenia.*



Ostrzeżenia dotyczące obsługi

Należy unikać nagranych i wilgotnych miejsc oraz bezpośredniego nasłonecznienia.

Nie należy narażać instrumentu na bezpośrednie działanie promieni słonecznych, ani umieszczać go w pobliżu urządzeń klimatyzacyjnych ani w miejscach wyjątkowo gorących.

Nie należy używać instrumentu w pobliżu telewizora lub radia.

Instrument może powodować zakłócenia odbioru programu telewizyjnego lub radiowego. Jeśli zakłócenia takie wystąpią, należy odsunąć instrument od telewizora lub radiodbiornika.

Nie należy narażać instrumentu na działanie wysokich temperatur.

Wysokie temperatury mogą doprowadzić do zaciemnienia wskazań wyświetlacza. Jeśli temperatura powróci do normalnego zakresu, wyświetlacz przyjmuje normalną postać.

Do czyszczenia nie należy używać lakierów, rozpuszczalników i innych środków chemicznych.

Instrument powinien być czyszczony miękką szmatką, zwilżoną w łagodnym roztworze detergentu.

Znajdujące się w komplecie oraz opcjonalne akcesoria

Na obudowie instrumentu mogą występować linie. Linie te są rezultatem procesu modelowania plastikowej obudowy. Nie są to szczeliny, ani pęknięcia.

Wykończenie cyfrowego pianina

W wykończeniu cyfrowego pianina świadomie starano się oddać wygląd naturalnego drewna łącznie ze śladami cięcia bądź też innymi oznakami obróbki drewna. Choć na powierzchni mogą być zauważalne sęki czy ślady zębów piły, nie są to faktyczne zarysowania bądź pęknięcia. Ślady te nie powodują żadnych problemów w efektywnym korzystaniu z cyfrowego pianina.

Linie na obudowie

Na obudowie instrumentu mogą występować linie. Linie te są rezultatem procesu modelowania plastikowej obudowy. Nie są to szczeliny, ani pęknięcia.

Etykieta związana z instrumentami muzycznymi



Korzystając z niniejszego instrumentu zawsze należy zwracać uwagę na inne osoby przebywające w twoim otoczeniu. Szczególnie należy uważać grając nocą, by nie przeszkadzać innym. Na przykład grając nocą można zamknąć okno i skorzystać ze słuchawek.

Bez uzyskania pozwolenia ze strony CASIO (polska wersja pozwolenia ze strony firmy Zibi S.A.) powielanie niniejszej instrukcji w części bądź w całości jest zabronione. Można wyłącznie tworzyć kopie zapasowe przeznaczone do użytku własnego.

W żadnym wypadku CASIO nie ponosi odpowiedzialności za żadne szkody (w tym między innymi utratę zysków, czy utratę informacji) wynikające z niemożliwości skorzystania z niniejszej instrukcji obsługi lub produktu, nawet jeśli firma CASIO (W Polsce Zibi S.A.) była informowana o możliwości wystąpienia takich szkód.

W kolejnych wydaniach treść niniejszej instrukcji obsługi może ulec zmianie bez uprzedzenia ze strony producenta.

Ostrzeżenia dotyczące korzystania z zasilacza

- Zasilacz należy umieścić w łatwo dostępnym miejscu, aby w razie potrzeby można go było szybko odłączyć.
- Zasilacz jest przeznaczony wyłącznie do użytkowania w pomieszczeniach. Nie należy niego korzystać w miejscach, w których byłby narażony na zachłapanie lub działanie wilgoci. Na zasilaczu nie należy umieszczać żadnych naczyń z wodą, wazonów, itp.
- Zasilacz należy przechowywać w suchym miejscu.
- Z zasilacza należy korzystać w dobrze wentylowanym pomieszczeniu.
- Nigdy nie należy zakrywać zasilacza gazetami, kocami, itp.
- Jeśli nie będziesz korzystać z cyfrowego pianina przez dłuższy okres czasu pamiętaj o odłączeniu zasilacza sieciowego z gniazda zasilania.
- Nigdy nie modyfikuj i nie naprawiaj zasilacza we własnym zakresie.
- Warunki użytkowania odpowiednie dla zasilacza:
Temperatura: 0 do 40°C
Wilgotność: 10% do 90% RH
- Bieguny: --

Ostrzeżenia dotyczące korzystania z zasilacza sieciowego

MODEL: AD-E24500LW

1. Należy zapoznać się z niniejszą instrukcją obsługi.
2. Prosimy zachowanie niniejszej instrukcji obsługi.
3. Należy przestrzegać wszystkich ostrzeżeń.
4. Należy postępować zgodnie ze wskazówkami.
5. Nie należy korzystać z niniejszego instrumentu w pobliżu wody.
6. Zasilacz należy przecierać wyłącznie suchą szmatką.
7. Nie należy umieszczać zasilacza w pobliżu źródeł ciepła takich jak grzejniki, piecyki, panele grzejne lub inne urządzenia generujące ciepło (łącznie ze wzmacniaczami).
8. Należy korzystać wyłącznie z akcesoriów / podłączeń określonych przez producenta.
9. Serwisowanie sprzętu należy powierzać jedynie wykwalifikowanemu personelowi. Interwencja serwisu jest niezbędna, jeśli zasilacz ulegnie uszkodzeniu w jakikolwiek sposób, np. uszkodzenia kabla zasilającego oraz wtyczki, rozlanie się płynu wyświetlacza ciekłokrystalicznego, a także w przypadku, gdy zasilacz był narażony na działanie deszczu lub wilgoci, gdy nie działa normalnie lub gdy został silnie uderzony.
10. Nie należy narażać instrumentu na zachlapania i nie należy stawiać na nim żadnych wazonów ani innych naczyń wypełnionych cieczami.
11. Nie należy dopuszczać, by obciążenie gniazda elektrycznego przekraczało przewidziane dla niego wartości.
12. Przed podłączeniem zasilacza, upewnij się, że otoczenie gniazda zasilania jest suche.
13. Upewnij się, że produkt jest prawidłowo ustawiony.
14. Podczas burzy, jak również w przypadku dłuższego okresu niekorzystania z urządzenia należy odłączyć zasilacz od gniazda zasilania.
15. Nie należy zasłaniać otworów wentylacyjnych. Produkt należy instalować zgodnie z instrukcją producenta..
16. Należy tak poprowadzić przewód zasilający, aby po nim nie chodzić i by nie był on pozaginany, szczególnie w pobliżu wtyczki oraz w miejscu, w którym wychodzi z zasilacza.
17. Zasilacz sieciowy należy podłączyć go gniazda zasilania możliwie blisko instrumentu, aby w razie zagrożenia, można było łatwo odłączyć wtyczkę z gniazda zasilania.

Poniższy symbol oznacza obecność nieizolowanych przewodów pod napięciem wewnątrz obudowy produktu, co może stwarzać zagrożenie porażenia prądem.



Przedstawiony poniżej symbol ostrzega, iż w dokumentacji produktu znajdują się istotne wskazówki i zalecenia konserwacji (serwisowania) elementu oznaczonego tym symbolem.



Dodatek

Lista brzmień

Grupa brzmień	Nr	Nazwa brzmienia	Zmiana programu	Wybrany bank MSB
BERLIN GRAND	01	BERLIN GRAND	0	0
	02	BERLIN GRAND MELLOW	0	1
	03	BERLIN GRAND BRIGHT	0	2
HAMBURG GRAND	04	HAMBURG GRAND	0	3
	05	HAMBURG GRAND MELLOW	0	4
VIENNA GRAND	06	HAMBURG GRAND BRIGHT	0	5
	07	VIENNA GRAND	0	6
	08	VIENNA GRAND MELLOW	0	7
VARIOUS PIANO	09	VIENNA GRAND BRIGHT	0	8
	10	GRAND PIANO MODERN	0	9
	11	GRAND PIANO ROCK	0	10
	12	GRAND PIANO JAZZ	0	11
	13	GRAND PIANO POP	0	12
	14	GRAND PIANO DANCE	0	13
	15	HONKY-TONK PIANO	0	14
	16	PIANO PAD	0	15
ELECTRIC PIANO	17	ELECTRIC PIANO 1	4	0
	18	ELECTRIC PIANO 2	4	1
	19	ELECTRIC PIANO 3	4	3
	20	FM E.PIANO	5	0
HARPSI./ VIB.	21	60'S E.PIANO	4	2
	22	HARPSICHORD	6	0
STRINGS	23	VIBRAPHONE	11	0
	24	STRINGS 1	49	0
	25	STRINGS 2	48	0
ORGAN	26	SYNTH-PAD	89	0
	27	PIPE ORGAN 1	19	0
	28	PIPE ORGAN 2	19	1
	29	JAZZ ORGAN	17	0
	30	ELECTRIC ORGAN 1	16	0
	31	ELECTRIC ORGAN 2	16	1
BASS	32	ELECTRIC ORGAN 3	16	2
	33	ACOUSTIC BASS	32	0
	34	RIDE BASS	32	1
	35	ELEC.BASS	33	0

UWAGA

Każde brzmienie fortepianowe ma swoją własną unikalną charakterystykę. Każde z tych brzmień może być stosowane do realizacji różnych celów muzycznych. Dzięki temu wykonawca może wybierać ten rodzaj brzmienia fortepianowego, które będzie najlepiej odpowiadało gatunkowi muzycznemu oraz preferencjom wykonawcy.

Nazwa brzmienia	Opis
BERLIN GRAND	Dobrze ukształtowane, lekkie, stylowe i eleganckie brzmienie. Doskonała wyrazistość i wybrzmiewanie o bogatej barwie i pięknej melodycie. Brzmienie to doskonale oddaje ducha muzyki epoki impresjonizmu.
MELLOW	Nieco bardziej stonowana wersja brzmienia BERLIN GRAND.
BRIGHT	Nieco bardziej jaskrawa barwa brzmienia BERLIN GRAND.
HAMBURG GRAND	Ekspresyjne, silnie wybrzmiewające brzmienie o silnym i mocnym dźwięku, wspaniale rozchodzące się nawet w rozległej sali koncertowej. Jest to brzmienie preferowane przez pianistów koncertowych na całym świecie. Brzmienie to jest odpowiednie do każdego typu i gatunku muzycznego.
MELLOW	Nieco bardziej stonowana wersja brzmienia HAMBURG GRAND.
BRIGHT	Nieco bardziej jaskrawa barwa brzmienia HAMBURG GRAND.
VIENNA GRAND	Brzmienie, które łączy siłę wyrazu strun niskiego zakresu z lekkością wyrazu, co zapewnia szeroki zakres ekspresji i bogactwo majestatycznego dźwięku. Brzmienie to jest
MELLOW	Nieco bardziej stonowana wersja brzmienia HAMBURG GRAND.
BRIGHT	Nieco bardziej jaskrawa barwa brzmienia HAMBURG GRAND.
GRAND PIANO MODERN	Wyraziste brzmienie fortepianowe stanowi dobry wybór do dynamicznych i żywych wykonania utworów.
GRAND PIANO ROCK	Brzmienie fortepianowe o intensywnym wybrzmiewaniu i silnym akcencie. Odpowiednie do wykonania muzyki rockowej.
GRAND PIANO JAZZ	Brzmienie fortepianowe o wybrzmiewaniu i dźwięku odpowiednim dla muzyki jazzowej.
GRAND PIANO POP	Względnie żywe brzmienie fortepianowe. Jest to brzmienie odpowiednie do śpiewu z akompaniamentem oraz do wykonywania muzyki popularnej.



Nazwa brzmienia	Opis
GRAND PIANO DANCE	To dźwięczne i wyraziste brzmienie fortepianowe jest odpowiednie do muzyki tanecznej oraz innego rodzaju muzyki o żywej rytmice.
HONKY-TONK PIANO	Brzmienie pianina w stylu Honky tonk.
PIANO PAD	Nakładane brzmienie fortepianowe oraz syntezowane brzmienie "String pad".



Lista utworów koncertowych

Nr	Tytuł utworu
1	Piano Concerto No.1 Op.23 1st Mov.
2	Prelude Op.28-15 "Raindrop"
3	Symphony No.9 "An Die Freude"
4	Je Te Veux
5	Vltava (Má vlast)
6	Canon
7	Sonate Op.13 "Pathétique" 2nd Mov.
8	Chanson Triste
9	Jesus, Bleibet Meine Freude
10	Tableaux d'Une Exposition "Promenade"
11	Sonate K.331 1st Mov.
12	Polovetian Dance (Prince Igor)
13	Piano Concerto No.20 K.466 2nd Mov.
14	Violin Concerto Op.64 1st Mov.
15	Melody In F

Lista fortepianowych utworów demonstracyjnych

Długość demonstracyjnych utworów fortepianowych zaprogramowanych w cyfrowym pianinie może różnić się od długości oryginalnych utworów, na których są oparte.

Nazwa brzmienia	Wyświetlany tekst	Tytuł utworu
BERLIN GRAND	Berlin 1	Les jeux d'eau à la Villa d'Este [Années de pèlerinage Troisième année S.163]
BERLIN GRAND	Berlin 2	Arabesque 2
HAMBURG GRAND	Hamburg 1	Polonaise Op.53 "Héroïque"
HAMBURG GRAND	Hamburg 2	Valse=Ballet
VIENNA GRAND	Vienna 1	Sonate Op.53 "Waldstein" 1st Mov.
VIENNA GRAND	Vienna 2	Intermezzo A-dur [6 Klavierstücke Op.118]

Lista utworów Biblioteki muzycznej

Nr	Tytuł utworu
1	Nocturne Op.9-2
2	Fantaisie-Impromptu Op.66
3	Étude Op.10-3 "Chanson de l'adieu"
4	Étude Op.10-5 "Black Keys"
5	Étude Op.10-12 "Revolutionary"
6	Étude Op.25-9 "Butterflies"
7	Prélude Op.28-7
8	Valse Op.64-1 "Petit Chien"
9	Valse Op.64-2
10	Moments Musicaux 3
11	Impromptu Op.90-2
12	Marche Militaire 1 (Duet)
13	Frühlingslied [Lieder Ohne Worte Heft 5]
14	Fröhlicher Landmann [Album für die Jugend]
15	Von fremden Ländern und Menschen [Kinderszenen]
16	Träumerei [Kinderszenen]
17	Tambourin
18	Menuet BWV Anh.114 [Clavierbüchlein der Anna Magdalena Bach]
19	Inventio 1 BWV 772
20	Inventio 8 BWV 779
21	Inventio 13 BWV 784
22	Praeludium 1 BWV 846 [Das Wohltemperierte Klavier 1]
23	Le Coucou
24	Gavotte
25	Sonatina Op.36-1 1st Mov.
26	Sonatine Op.20-1 1st Mov.
27	Sonate K.545 1st Mov.
28	Sonate K.331 3rd Mov. "Turkish March"
29	Rondo K.485
30	Für Elise
31	Marcia alla Turca
32	Sonate Op.13 "Pathétique" 1st Mov.
33	Sonate Op.13 "Pathétique" 2nd Mov.
34	Sonate Op.13 "Pathétique" 3rd Mov.
35	Sonate Op.27-2 "Moonlight" 1st Mov.
36	Rhapsodie 2
37	Waltz Op.39-15 (Duet)
38	Liebesträume 3
39	Blumenlied
40	La Prière d'une Vierge
41	Csikos Post
42	Humoresque Op.101-7
43	Melodie [Lyrische Stücke Heft 2]
44	Sicilienne Op.78
45	Berceuse [Dolly] (Duet)
46	Arabesque 1
47	La Fille aux Cheveux de Lin [Préludes]
48	Passepied [Suite bergamasque]
49	Gymnopédie 1
50	Je Te Veux
51	Salut d'Amour
52	The Entertainer
53	Maple Leaf Rag
54	L'arabesque [25 Étüden Op.100]
55	La Styrienne [25 Étüden Op.100]
56	Ave Maria [25 Étüden Op.100]
57	Le retour [25 Étüden Op.100]
58	La chevaleresque [25 Étüden Op.100]
59	No.13 [Études de Mécanisme Op.849]
60	No.26 [Études de Mécanisme Op.849]



Nr	Wyświetlacz	Opis	Nazwa utworu
1	Chopin	Ustawienie dla wykonywania muzyki Chopina i innej muzyki epoki romantyzmu.	Valse Op.64-1 "Petit Chien"
2	Beethoven	Ustawienie dla wykonywania muzyki Beethovena i innej muzyki epoki klasycznej.	Sonate Op.31-2 "Tempest" 3rd Mov.
3	Debussy	Ustawienie dla wykonywania muzyki Debussy'ego i innej muzyki okresu impresjonizmu.	Arabesque 1
4	Liszt	Ustawienie dla wykonywania muzyki Liszta i innej muzyki transcendentalnej.	Mefisto-Walc 1
5	Satie	Ustawienie dla wykonywania muzyki Satie i innej muzyki współczesnej.	Le Piccadilly(Marche)
6	EZ Listening	Ustawienie do słuchania łatwej w odbiorze muzyki.	Original
7	Jazz	Ustawienie do wykonywania muzyki jazzowej.	Original
8	Baroque	Ustawienie dla wykonywania muzyki J. S. Bacha i innej muzyki okresu baroku.	Harmonious Blacksmith
9	Tocatta&Fuge	Ustawienie dla stworzenia efektu wykonywania utworu na organach piszczałkowych w katedrze.	Tocatta und Fuge in d-Moll
10	Ragtime	Ustawienie dla wykonywania utworów imitujących pianino ragtime.	Maple Leaf Rag
11	Lesson	Ustawienie dla ćwiczenia melodii, itp.	No.13 [Études de Mécanisme Op.849]
12	Concert	Ustawienie dla koncertów, recitali, itp.	Etiuda Op.10-12 "Rewolucyjna"
13	Listener	Ustawienie do ćwiczenia, gdy sprawdzamy co słyszą słuchacze.	Etiuda Op.10-12 " Rewolucyjna"
14	Extreme Demo	Ustawienie podkreślające efekty Symulatora Akustycznego ułatwiające zrozumienie poszczególnych efektów.	Scott Joplin's New Rag
15	Default	Domyślne ustawienie faktyczne dla brzmienia Berlin Grand.	Nocturne Op.9-2

